

UNITÉ DE SERVITUDE MOTEUR : DÉPOSE - REPOSE

Matériel indispensable

outil de diagnostic

DÉPOSE

1. ÉTAPE DE PRÉPARATION À LA DÉPOSE

■ Dans le cas d'un remplacement de l'Unité de Servitude Moteur, effectuer les opérations nécessaires à l'aide de l'outil de diagnostic (VOIR MR 372 Diagnostic, 87G, Boîtier interconnexion moteur, Diagnostic - Remplacement des organes).

■ Déposer :

- la batterie [Batterie : Dépose - Repose](#) ,
- le bac à batterie [Bac à batterie : Dépose - Repose](#) .

2. ÉTAPE DE DÉPOSE DE LA PIÈCE ÉTUDIÉE

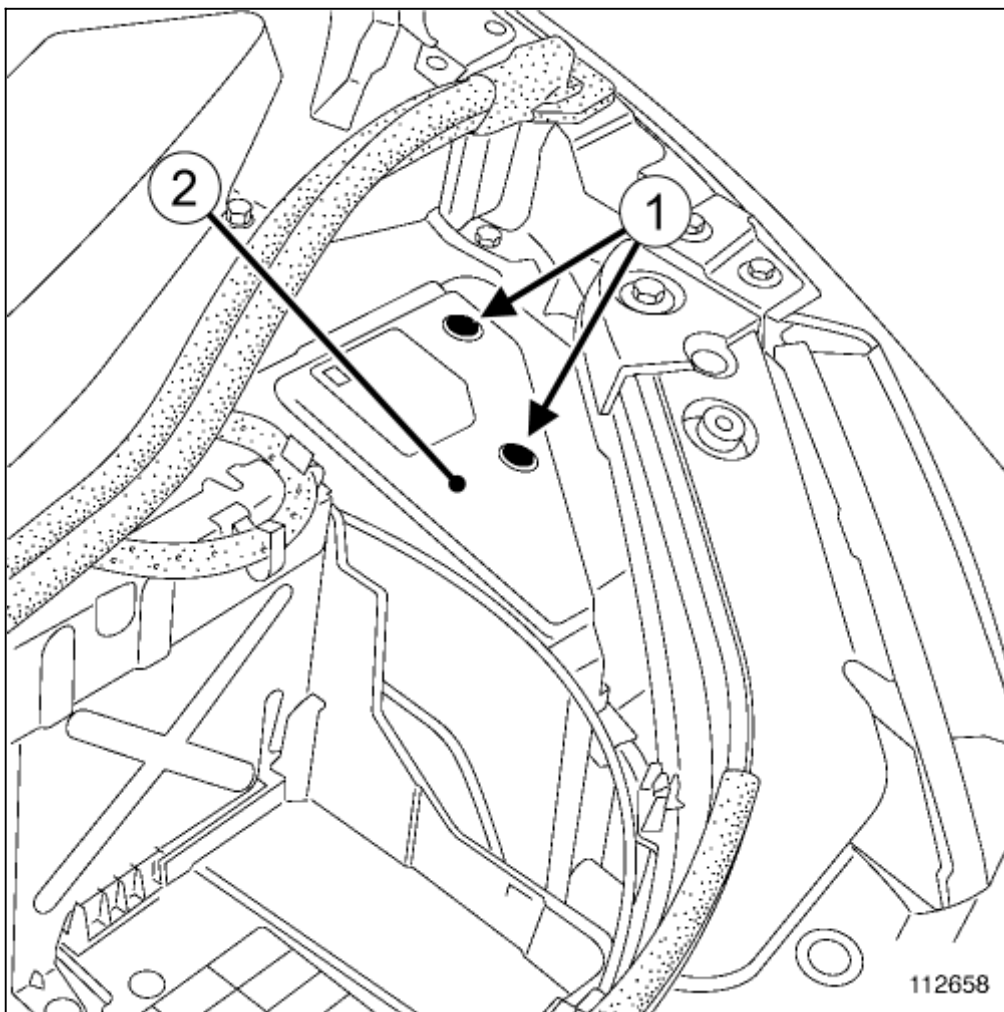

- Déposer :
 - les vis(1) du couvercle de l'Unité de Servitude Moteur,
 - le couvercle(2) de l'Unité de Servitude Moteur.

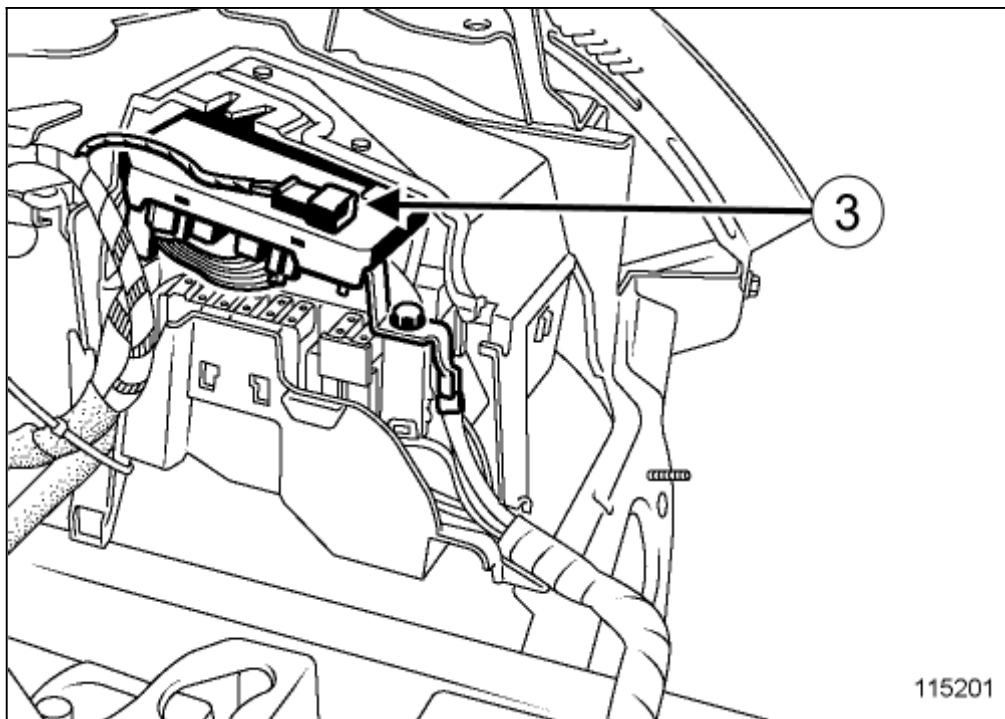

- Déclipper le connecteur(3) de l'Unité de Servitude Moteur.

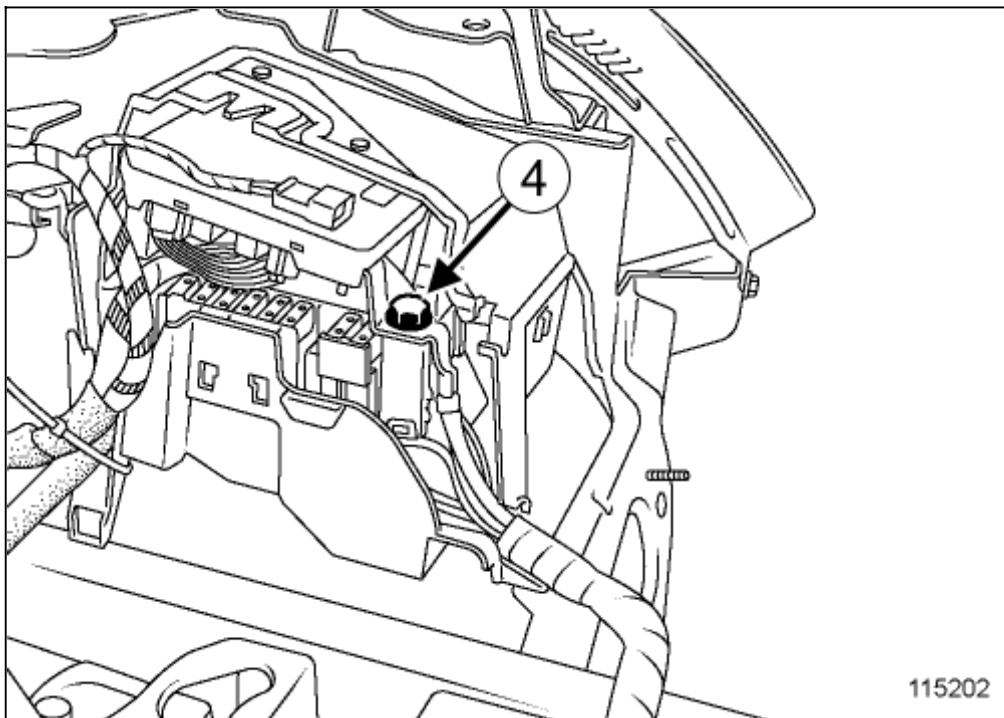

- Déposer la vis (4) de l'Unité de Servitude Moteur.

- Extraire l'Unité de Servitude Moteur.

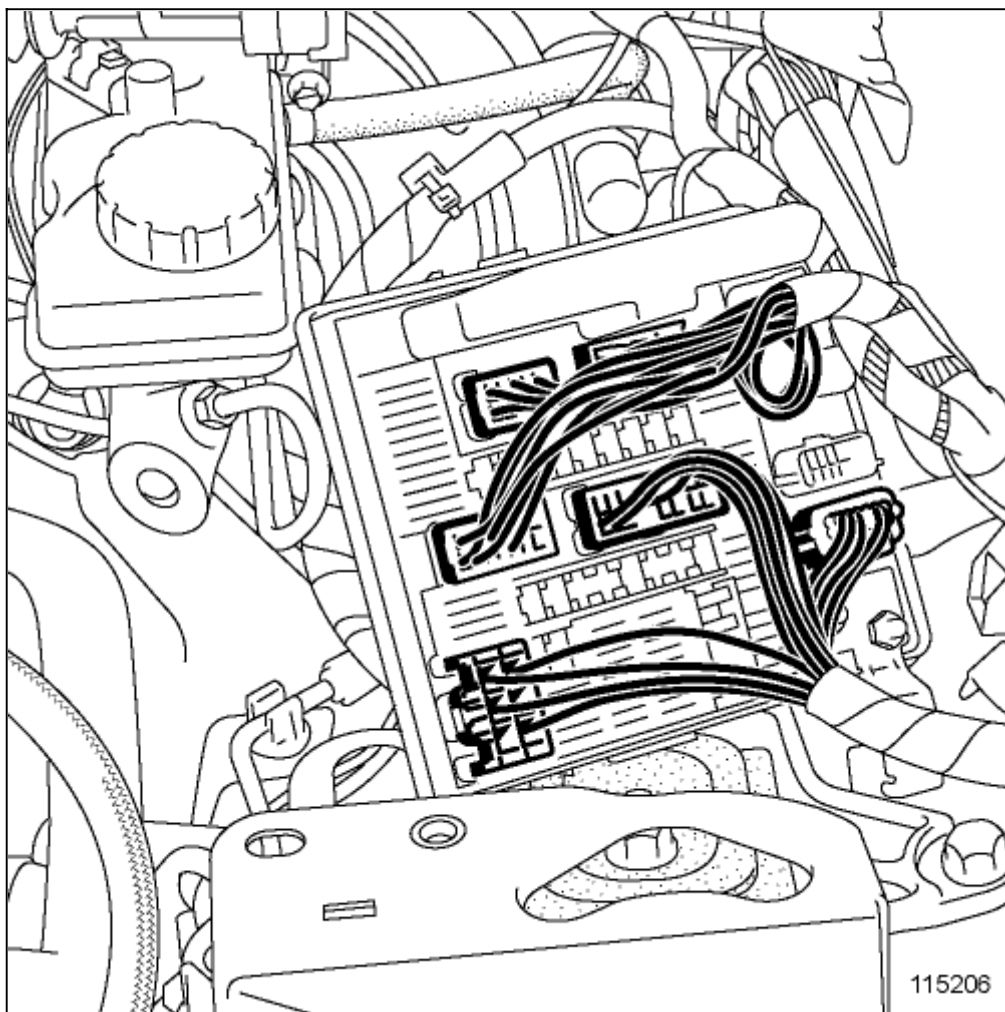

- Débrancher tous les connecteurs de l'Unité de Servitude Moteur.

- Déposer l'Unité de Servitude Moteur.

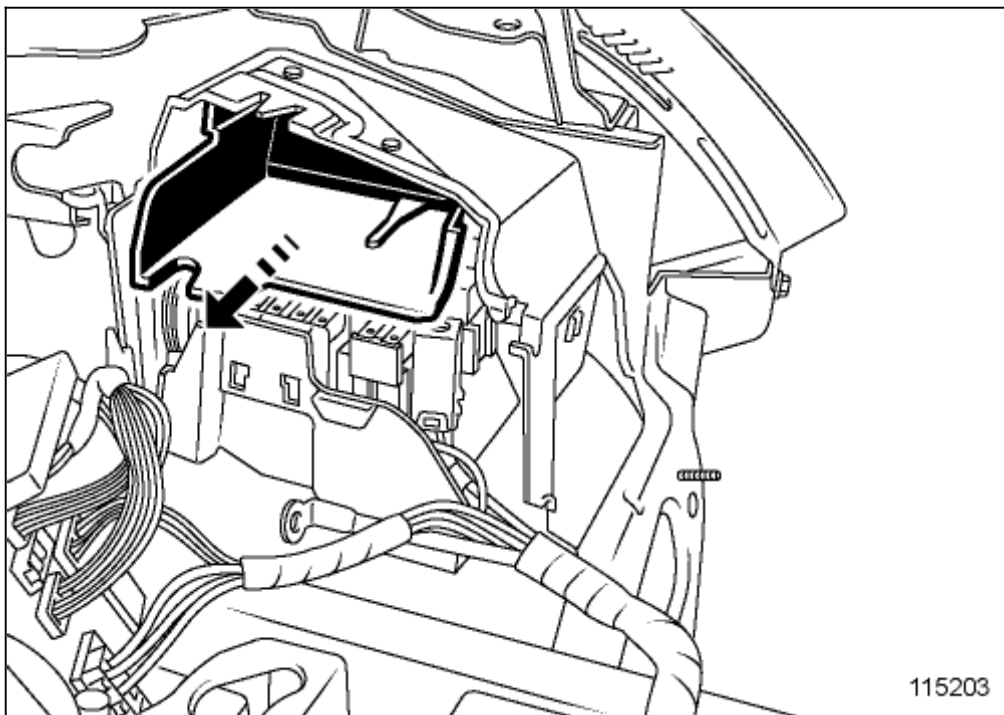

- Déposer le support de l'Unité de Servitude Moteur.

REPOSE

1. ÉTAPE DE REPOSE DE LA PIÈCE ÉTUDIÉE

- Reposer le support de l'Unité de Servitude Moteur.
- Brancher tous les connecteurs sur l'Unité de Servitude Moteur.
- Positionner l'Unité de Servitude Moteur sur son support.
- Reposer la vis de l'Unité de Servitude Moteur.
- Serrer au couple la vis de l'Unité de Servitude Moteur 10 N.m.
- Clipper le connecteur sur l'Unité de Servitude Moteur.



Reposer :

-
- le couvercle de l'Unité de Servitude Moteur,
- les vis du couvercle de l'Unité de Servitude Moteur.



Serrer au couple les vis du couvercle de l'Unité de Servitude Moteur 4 N.m.

2. ÉTAPE FINALE



Reposer :

-
- le bac à batterie [Bac à batterie : Dépose - Repose](#) ,
- la batterie [Batterie : Dépose - Repose](#) .



Dans le cas d'un remplacement de l'Unité de Servitude Moteur, effectuer les opérations nécessaires à l'aide de l'outil de diagnostic (voir MR 372 Diagnostic, 87G, Boîtier interconnexion moteur, Diagnostic - Remplacement des organes).



Repair-32x05x01x27-01x37-1-1-1.xml



XSL version : 3.02 du 22/07/11