



Continental Edison

**RA526BW
RA526BS
CERA526BWAP
CERA526BSAP**

FR

Mode d'emploi



Veillez d'abord lire la notice d'utilisation !

Chère cliente, cher client,

Nous espérons que votre produit, qui a été fabriqué dans des usines modernes et vérifié au terme des procédures de contrôle de qualité les plus méticuleuses, vous aidera efficacement.

Pour cette raison, nous vous conseillons de lire attentivement tout le manuel d'utilisation de votre produit avant de vous en servir, et de le conserver ensuite pour une utilisation ultérieure.



Le présent manuel

- vous aidera à utiliser votre produit avec rapidité et sécurité.
- Lisez le manuel avant d'installer et de faire fonctionner votre produit.
- Respectez les instructions, notamment celles relatives à la sécurité.
- Conservez ce manuel dans un endroit facilement accessible car vous pouvez en avoir besoin ultérieurement.
- En plus, lisez également les autres documents fournis avec votre produit.

Veillez noter que ce manuel peut également être valide pour d'autres modèles.

Symboles et descriptions

Vous retrouverez les symboles suivants dans le présent manuel :

-  Informations importantes ou astuces.
-  Avertissement relatif aux conditions dangereuses pour la vie et la propriété.
-  Avertissement relatif à la tension électrique.

Recyclage



Ce produit est marqué du symbole du tri sélectif, relatif aux déchets d'équipements électriques et électroniques. Cela signifie que ce produit doit être pris en charge par un système de collecte sélectif conformément à la directive européenne 2002/96/CE, afin de pouvoir être recyclé ou démantelé dans le but de réduire tout impact sur l'environnement. Attention les produits électroniques n'ayant pas fait l'objet d'un tri sélectif sont potentiellement dangereux pour l'environnement et la santé humaine en raison de la présence potentielle de substances dangereuses.

Table des matières

1 Votre réfrigérateur 4

2 Précautions importantes pour votre sécurité 5

| | |
|--|---|
| Utilisation prévue | 5 |
| Pour les appareils dotés d'une fontaine à eau ; | 7 |
| Sécurité enfants..... | 7 |
| Avertissement HCA | 8 |
| Mesures d'économie d'énergie | 8 |
| Recommandations pour le compartiment produits frais .. | 9 |

3 Installation 10

| | |
|--|----|
| Points à prendre en compte lorsque vous transportez à nouveau votre produit..... | 10 |
| Avant de faire fonctionner votre réfrigérateur | 10 |
| Branchement électrique..... | 11 |
| Mise au rebut de l'emballage | 11 |
| Mise au rebut de votre ancien réfrigérateur | 11 |
| Disposition et Installation | 11 |
| Réglage de la stabilité au sol | 12 |
| Réglage du jeu entre les portes supérieures..... | 14 |
| Installation du filtre à eau ... | 15 |
| Raccordement du tuyau d'alimentation en eau au réfrigérateur..... | 16 |
| Raccordement du tuyau de vidange à la carafe | 18 |
| Raccordement du tuyau d'alimentation en eau à l'arrivée d'eau | 19 |
| (Dans certains modèles) | 19 |
| Avant toute première utilisation de la glace/du distributeur d'eau | 20 |

4 Préparation 21

5 Utilisation du réfrigérateur 22

| | |
|---|----|
| Réglage de la température du compartiment réfrigérateur . | 23 |
| Réglage de la température du compartiment congélateur.. | 23 |
| Fonction Congélation rapide (Fast Freeze) | 23 |
| Fonction de refroidissement rapide (Quick Cool)..... | 24 |
| Bouton Vacances | 24 |
| Bouton Auto Eco (Fonction Economie spéciale)..... | 24 |
| Ioniseur | 24 |
| Bouton Key Lock..... | 24 |
| Eclairage du distributeur | 24 |
| Sélection du type de glace/d'eau | 25 |
| Distributeur d'eau et glace.. | 25 |
| Utilisation de l'appareil à glaçons | 25 |
| Ice Off..... | 26 |
| Utilisation de la fontaine | 27 |
| Socle du distributeur..... | 27 |
| Etagères coulissantes..... | 27 |
| Éclairage bleu | 28 |
| Ion: | 28 |
| Compartiment Ultra Congélation | 28 |
| Manettes de contrôle d'humidité du bac à légumes..... | 28 |
| Casier à œufs | 28 |
| Recommandations concernant la conservation des aliments congelés..... | 29 |
| Dégivrage | 29 |
| Remplacer l'ampoule intérieure | 29 |

6 Entretien et nettoyage31

| | |
|---|----|
| Protection des surfaces en plastique. | 31 |
| Appareil à glaçons et distributeur | 32 |
| Compartiment Zone fraîche | 33 |

7 Solutions recommandées aux problèmes 34

1 Votre réfrigérateur

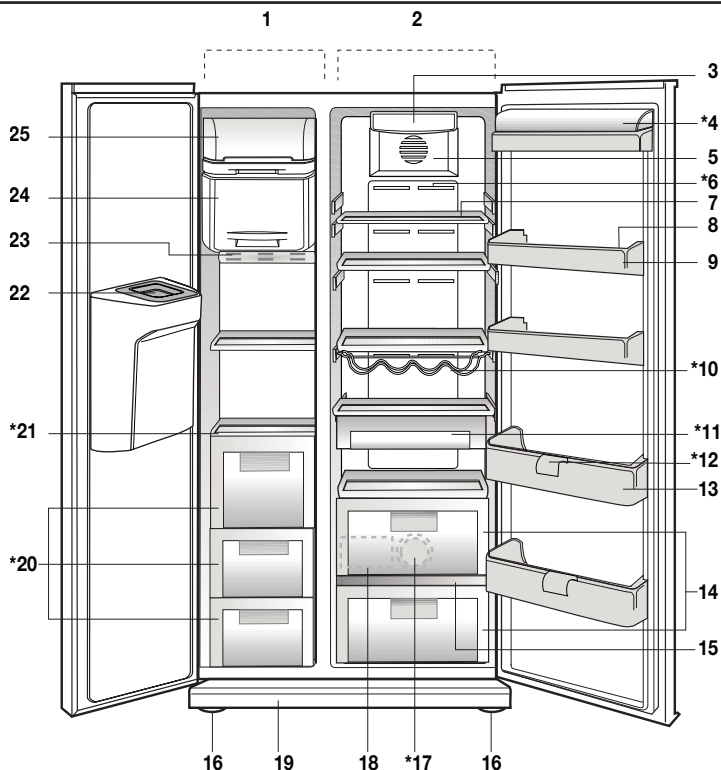

- | | |
|--|---|
| 1. Compartiment congélateur | 13. Bacs à légumes |
| 2. Compartiment réfrigérateur | 14. Couverture du bac à légumes |
| 3. Éclairage Intérieur du compartiment réfrigérateur | 15. Pieds avant réglables |
| 4. Couverture à Beurre et Fromages | 16. Éclairage bleu |
| 5. Ventilateur | 17. Réservoir d'eau |
| 6. Ioniseur | 18. Plinthe |
| 7. Clayettes en verre du compartiment de réfrigération | 19. Tiroirs du compartiment congélateur |
| 8. Casier à œufs | 20. Clayettes en verre du compartiment congélation |
| 9. Balconnets de porte du compartiment réfrigérateur | 21. Couverture du conduit à glaçons |
| 10. Clayettes porte-bouteilles | 22. Éclairage Intérieur du compartiment congélateur |
| 11. Compartiments amuse-gueule | 23. Compartiment Ultra Congélation |
| 12. Balconnets range-bouteilles | 24. Appareil à glaçons |
| | 25. Range-bouteilles |
| | *EN OPTION |

❏ Les illustrations présentées dans cette notice d'utilisation sont schématiques et peuvent ne pas correspondre exactement à votre produit. Si des pièces présentées ne sont pas comprises dans le produit que vous avez acheté, elles sont valables pour d'autres modèles.

2 Précautions importantes pour votre sécurité

Veillez examiner les informations suivantes : Le non respect de ces consignes peut entraîner des blessures ou dommages matériels. Sinon, tout engagement lié à la garantie et à la fiabilité du produit devient invalide.

La durée de vie du produit que vous avez acheté est de 10 ans. Il s'agit ici de la période au cours de laquelle vous devez conserver les pièces de rechange nécessaires à son fonctionnement.

Utilisation prévue

Ce produit est prévu pour une utilisation

- en intérieur et dans des zones fermées telles que les maisons ;
- dans les environnements de travail fermés, tels que les magasins et les bureaux ;
- dans les lieux d'hébergement fermés, tels que les fermes, hôtels, pensions.
- Cet appareil ne doit pas être utilisé en extérieur.

Sécurité générale

- Avant de vous débarrasser de votre appareil, veuillez consulter les autorités locales ou votre revendeur pour connaître le mode opératoire et les organismes de collecte agréés.
- Consultez le service après-vente agréé concernant toutes questions ou problèmes relatifs au réfrigérateur. N'intervenez pas ou ne laissez personne intervenir sur le réfrigérateur sans le communiquer au service après-vente agréé.
- Pour les produits équipés d'un compartiment congélateur :

ne mangez pas de cônes de crème glacée ou des glaçons immédiatement après les avoir sortis du compartiment de congélation ! (Cela pourrait provoquer des engelures dans votre bouche).

- Pour les produits équipés d'un compartiment congélateur : ne placez pas de boissons en bouteille ou en cannette dans le compartiment de congélation. Cela peut entraîner leur éclatement.
- Ne touchez pas des produits congelés avec les mains, ils pourraient se coller à celles-ci.
- Débranchez votre réfrigérateur avant de le nettoyer ou de le dégivrer.
- La vapeur et des matériaux de nettoyage pulvérisés ne doivent jamais être utilisés pour les processus de nettoyage ou de dégivrage de votre réfrigérateur. La vapeur pourrait pénétrer dans les pièces électriques et provoquer des courts-circuits ou des électrocutions.
- Ne jamais utiliser les pièces de votre réfrigérateur telles que la porte, comme un support ou une marche.
- N'utilisez pas d'appareils électriques à l'intérieur du réfrigérateur.
- N'endommagez pas les pièces où circule le liquide réfrigérant avec des outils de forage ou coupants. Le liquide réfrigérant qui pourrait s'échapper si les canalisations de gaz de l'évaporateur, les rallonges de tuyau ou les revêtements de surface étaient percés, peut irriter la peau et provoquer des blessures aux yeux.
- Ne pas couvrir ou obstruer les orifices de ventilation du réfrigérateur.

- Les appareils électriques peuvent être réparés seulement par des personnes autorisées. Les réparations réalisées par des personnes ne présentant pas les compétences requises peuvent présenter un risque pour l'utilisateur.
- En cas de dysfonctionnement ou lors d'opérations d'entretien ou de réparation, débranchez l'alimentation électrique du réfrigérateur soit en désactivant le fusible correspondant, soit en débranchant l'appareil.
- Ne tirez pas sur le câble lorsque vous débranchez la prise.
- Placez les boissons alcoolisées verticalement, dans des récipients convenablement fermés.
- Ne conservez jamais des aérosols contenant des substances inflammables et explosives dans le réfrigérateur.
- N'utilisez pas d'outils mécaniques ou autres dispositifs pour accélérer le processus de décongélation autres que ceux qui sont recommandés par le fabricant.
- Ce produit n'est pas conçu pour être utilisé par des personnes (enfants compris) souffrant de déficience physique, sensorielle, mentale, ou inexpérimentées, à moins d'avoir obtenu une autorisation auprès des personnes responsables de leur sécurité.
- Ne faites pas fonctionner un réfrigérateur endommagé. Consultez le service agréé en cas de problème.
- La sécurité électrique du réfrigérateur n'est assurée que si le système de mise à la terre de votre domicile est conforme aux normes en vigueur.
- L'exposition du produit à la pluie, la neige, au soleil ou au vent présente des risques concernant la sécurité électrique.
- Contactez le service agréé quand un câble d'alimentation est endommagé pour éviter tout danger.
- Ne branchez jamais le réfrigérateur à la prise murale au cours de l'installation. Vous vous exposeriez à un risque de mort ou à de blessures graves.
- Ce réfrigérateur est conçu seulement pour conserver des aliments. Par conséquent, il ne doit pas être utilisé à d'autres fins.
- L'étiquette avec les caractéristiques techniques est située sur le mur gauche à l'intérieur du réfrigérateur.
- Ne branchez jamais votre réfrigérateur à des systèmes d'économie d'énergie, cela peut l'endommager.
- S'il y a une lumière bleue sur le réfrigérateur, ne la regardez pas avec des outils optiques.
- Pour les réfrigérateurs contrôlés manuellement, attendez au moins 5 minutes pour allumer le réfrigérateur après une coupure de courant.
- Si cet appareil venait à changer de propriétaire, n'oubliez pas de remettre la présente notice d'utilisation au nouveau bénéficiaire.
- Évitez d'endommager le câble d'alimentation quand vous transportez le réfrigérateur. Tordre le câble peut entraîner un incendie. Ne placez jamais d'objets lourds sur le câble d'alimentation. Évitez de toucher à la prise avec des mains mouillées au moment de brancher l'appareil.

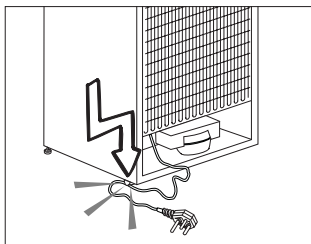

- Évitez de brancher le réfrigérateur lorsque la prise de courant électrique a lâché.
- Pour des raisons d'ordre sécuritaire, évitez de vaporiser directement de l'eau sur les parties externes et internes du réfrigérateur.
- Ne pulvérisiez pas de substances contenant des gaz inflammables comme du propane près du réfrigérateur pour éviter tout risque d'incendie et d'explosion.
- Ne placez jamais de récipients pleins d'eau en haut du réfrigérateur, ils pourraient causer des chocs électriques ou incendie.
- Ne surchargez pas votre réfrigérateur avec des quantités de nourriture excessives. S'il est surchargé, les aliments peuvent tomber, vous blesser et endommager le réfrigérateur quand vous ouvrez la porte. Ne placez jamais d'objets au-dessus du réfrigérateur, ils pourraient tomber quand vous ouvrez ou fermez la porte du réfrigérateur.
- Les produits qui nécessitent un contrôle de température précis (vaccin, médicament sensible à la chaleur, matériels scientifiques, etc.) ne doivent pas être conservés dans le réfrigérateur.
- Si le réfrigérateur n'est pas utilisé pendant longtemps, il doit être débranché. Un problème avec le câble d'alimentation pourrait causer un incendie.

- Le bout de la prise électrique doit être nettoyé régulièrement, sinon il peut provoquer un incendie.
- Le bout de la prise électrique doit être nettoyé régulièrement à l'aide d'un chiffon sec, sinon il peut provoquer un incendie.
- Le réfrigérateur peut bouger si ses pieds réglables ne sont pas bien fixés sur le sol. Bien fixer les pieds réglables sur le sol peut empêcher le réfrigérateur de bouger.
- Quand vous transportez le réfrigérateur, ne le tenez pas par la poignée de la porte. Cela peut le casser.
- Quand vous devez placer votre produit près d'un autre réfrigérateur ou congélateur, la distance entre les appareils doit être d'au moins 8 cm. Sinon, les murs adjacents peuvent être humidifiés.

Pour les appareils dotés d'une fontaine à eau ;

La pression de l'alimentation en eau doit être au minimum de 1 bar. La pression de l'alimentation en eau doit être au maximum de 8 bars.

- Utilisez uniquement de l'eau potable.

Sécurité enfants

- Si la porte a un verrouillage, la clé doit rester hors de portée des enfants.
- Les enfants doivent être surveillés et empêchés de s'amuser avec le produit.

Avertissement HCA

Si le système de refroidissement de votre appareil contient R600a:

Ce gaz est inflammable. Par conséquent, veuillez prendre garde à ne pas endommager le système de refroidissement et les tuyauteries lors de son utilisation ou de son transport. En cas de dommages, éloignez votre produit de toute source potentielle de flammes susceptible de provoquer l'incendie de l'appareil. De même, placez le produit dans une pièce aérée.

Ne tenez pas compte de cet avertissement si le système de refroidissement de votre appareil contient R134a.

Le type de gaz utilisé dans l'appareil est mentionné sur la plaque signalétique située sur le mur gauche à l'intérieur du réfrigérateur.

Ne jetez jamais l'appareil au feu pour vous en débarrasser.

Mesures d'économie d'énergie

- Ne laissez pas les portes du réfrigérateur ouvertes pendant une durée prolongée.
- N'introduisez pas de denrées ou de boissons chaudes dans le réfrigérateur.
- Ne surchargez pas le réfrigérateur pour ne pas obstruer pas la circulation d'air à l'intérieur.
- N'installez pas le réfrigérateur à la lumière directe du soleil ou près d'appareil émettant de la chaleur tels qu'un four, un lave-vaisselle ou un radiateur.
- Veillez à conserver vos denrées dans des récipients fermés.
- Pour les produits équipés d'un compartiment congélateur : vous pouvez conserver une quantité maximale d'aliments dans le congélateur quand vous enlevez l'étagère ou le tiroir du congélateur. La consommation d'énergie précisée pour votre réfrigérateur a été déterminée en enlevant l'étagère ou le tiroir du congélateur et avec la charge maximale. Il n'y aucun risque à utiliser une étagère ou un tiroir en fonction des formes et tailles des denrées à congeler.
- La décongélation des aliments dans le compartiment réfrigérateur permet de faire des économies d'énergie et de préserver la qualité des aliments.

Recommandations pour le compartiment produits frais

*EN OPTION

- Ne laissez aucun aliment entrer en contact avec le capteur de température dans le compartiment produits frais. Afin de conserver le compartiment produits frais à la température de conservation idéale, le capteur ne doit pas être encombré par des aliments.
- Ne placez pas de denrées chaudes dans votre appareil.

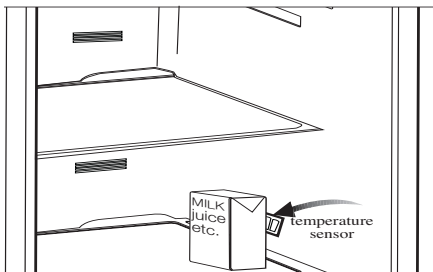
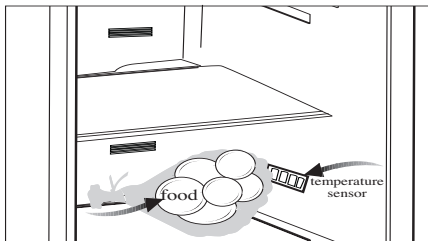

3 Installation

i Veuillez noter que le fabricant ne pourra être tenu responsable si les informations fournies dans cette notice d'utilisation ne sont pas respectées.

Points à prendre en compte lorsque vous transportez à nouveau votre produit.

1. Le réfrigérateur doit être vidé et nettoyé avant tout transport.
2. Les clayettes, accessoires, bac à légumes, etc. de votre réfrigérateur doivent être fixés solidement avec de la bande adhésive avant de remballer l'appareil, pour le protéger en cas de chocs.
3. L'emballage doit être fixé avec une bande adhésive forte et des cordes solides, et les normes de transport indiquées sur l'emballage doivent être appliquées.

i N'oubliez jamais...

Chaque matériau recyclé est une participation indispensable à la préservation de la nature et conservation de nos ressources nationales.

Si vous souhaitez contribuer à recycler les matériaux d'emballage, vous pouvez obtenir des informations supplémentaires auprès des organismes environnementaux ou des autorités locales.

Avant de faire fonctionner votre réfrigérateur

Avant de commencer à faire fonctionner votre réfrigérateur, vérifiez les points suivants :

1. L'intérieur du réfrigérateur est sec et l'air peut circuler librement à l'arrière?

2. Insérez les 2 cales en plastique entre les câbles du condenseur, tel qu'illustré dans la figure suivante. Les cales en plastique maintiendront la distance nécessaire entre votre réfrigérateur et le mur pour permettre une bonne circulation de l'air. (Le schéma présenté est fourni à titre indicatif et peut ne pas correspondre exactement avec votre produit).

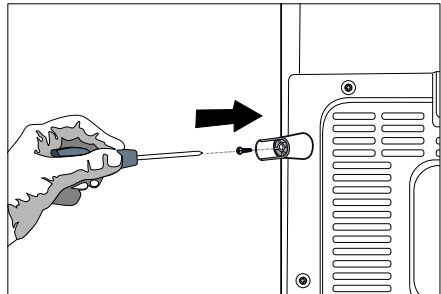
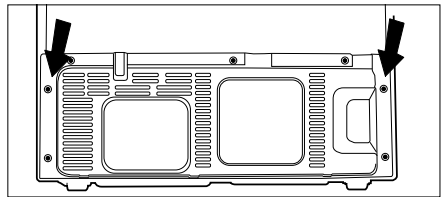

3. Nettoyez l'intérieur du réfrigérateur tel qu'indiqué dans la section « Entretien et nettoyage ».
4. Branchez le réfrigérateur dans la prise murale. Lorsque la porte est ouverte, l'éclairage intérieur correspondant s'allumera.
5. Vous remarquerez un bruit lorsque le compresseur se met en marche. Le liquide et les gaz intégrés au système du réfrigérateur peuvent également faire du bruit, que le compresseur soit en marche ou non. Ceci est tout à fait normal.

6. Les parties antérieures du réfrigérateur peuvent chauffer. Ce phénomène est normal. Ces zones doivent en principe être chaudes pour éviter tout risque de condensation.

Branchement électrique

Branchez votre réfrigérateur à une prise de mise à la terre protégée par un fusible ayant une capacité appropriée.

Important:

- ⚠ Le branchement doit être conforme aux normes en vigueur sur le territoire national.
- ⚠ La fiche de câble d'alimentation doit être facilement accessible après installation.
- ⚠ La tension spécifiée doit être égale à votre tension de secteur.
- ⚠ Les rallonges et prises multivoies ne doivent pas être utilisés pour brancher l'appareil.
- ⚠ Un câble d'alimentation endommagé doit être remplacé par un électricien qualifié.
- ⚠ L'appareil ne doit pas être mis en service avant d'être réparé ! Un risque de choc électrique existe!

Mise au rebut de l'emballage

⚠ Les matériaux d'emballage peuvent être dangereux pour les enfants. Tenez les matériaux d'emballage hors de portée des enfants ou débarrassez-vous-en conformément aux consignes sur les déchets. Ne les jetez pas aux côtés des ordures ménagères ordinaires.

L'emballage de votre appareil est produit à partir des matériaux recyclables.

Mise au rebut de votre ancien réfrigérateur

Débarrassez-vous de votre ancien réfrigérateur sans nuire à l'environnement.

- ⚠ Vous pouvez consulter le service après-vente agréé ou le centre chargé de la mise au rebut dans votre municipalité pour en savoir plus sur la mise au rebut de votre produit.
- ⚠ Avant de procéder à la mise au rebut de votre machine, coupez la prise électrique et, le cas échéant, tout verrouillage susceptible de se trouver sur la porte. Rendez-les inopérants afin de ne pas exposer les enfants à d'éventuels dangers.

Disposition et Installation

⚠ Attention: Ne branchez jamais le réfrigérateur à la prise murale au cours de l'installation. Vous vous exposeriez à un risque de mort ou à de blessures graves.

⚠ Si la porte d'entrée de la pièce où sera installé le réfrigérateur n'est pas assez large pour laisser passer le réfrigérateur, appelez alors le service après-vente pour faire retirer les portes du réfrigérateur et le faire passer latéralement.

1. Installez le réfrigérateur dans un emplacement qui permette une utilisation pratique.
2. Maintenez le réfrigérateur éloigné de toutes sources de chaleur, des endroits humides et de la lumière directe du soleil.
3. Une ventilation d'air autour du réfrigérateur doit être aménagée pour obtenir un fonctionnement efficace. Si le réfrigérateur est placé dans un enfoncement du mur, il doit y avoir

un espace d'au moins 5 cm avec le plafond et d'au moins 5 cm avec le mur. Si le sol est couvert de moquette, votre produit doit être surélevé à 2,5 cm du sol.

4. Placez le réfrigérateur sur un a de surface plane afin d'éviter les à-coups.

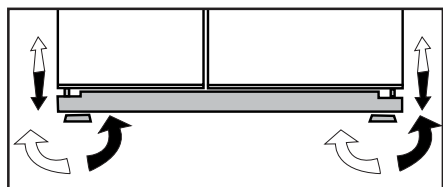

(A)

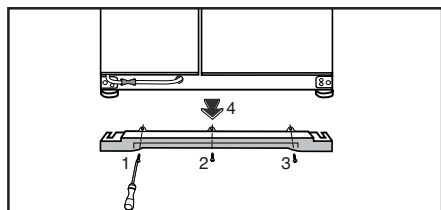

(B)

5. N'exposez pas le réfrigérateur à des températures ambiantes inférieures à 10 °C.

Réglage de la stabilité au sol

Si le réfrigérateur n'est pas stable.

Vous pouvez équilibrer le réfrigérateur en tournant les pieds avant, tel qu'illustré dans le schéma. (Voir Schéma A) Le côté où se trouve le pied s'abaisse lorsque vous tournez dans le sens de la flèche noire, et s'élève lorsque vous tournez dans le sens opposé. Si vous vous faites aider par quelqu'un pour légèrement soulever le réfrigérateur, l'opération s'en trouvera simplifiée.

Réglage de la hauteur de la porte

En cas de problème avec le réglage des portes, celui-ci peut être effectué verticalement, par ascension, suivant l'ordre donné ci-dessous. Veillez à ce que les clayettes de la porte soient vides lors du réglage de la hauteur de la porte.

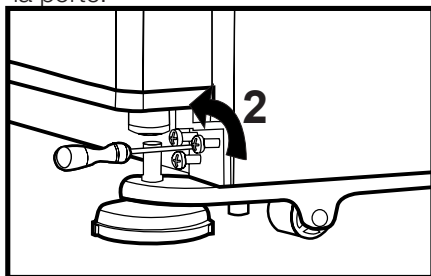

(C)

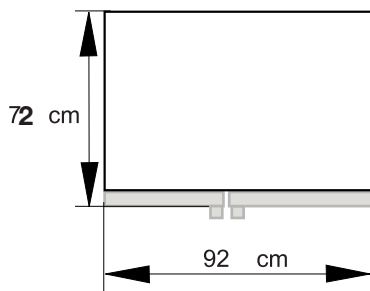
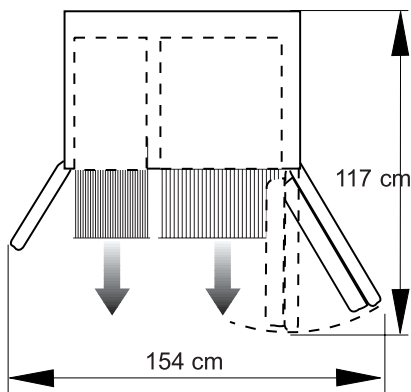

1. Retirez la plinthe du couvercle en enlevant ses vis, tel qu'illustré sur le schéma. (Voir Schéma B)

2. À l'aide d'un tournevis, desserrez les trois vis des charnières de porte inférieures, sur lesquelles vous souhaitez travailler, tel qu'indiqué sur le schéma ci-dessous. (Ne pas retirer complètement)

(Voir Schéma C)

* Si la porte du compartiment de congélation est plus basse que celle du compartiment de réfrigération, amenez-les à la même hauteur, en tournant la vis d'élévation située du côté du compartiment de congélation, dans le sens indiquée par la flèche, en utilisant une clé hexagonale M6, tel qu'illustré dans le schéma D.

• Si la porte du compartiment de congélation est plus haute que celle du compartiment de réfrigération, amenez-les à la même hauteur, en tournant la vis d'élévation située du côté du compartiment de congélation, dans le sens indiquée par la flèche, en utilisant une clé hexagonale M6, tel qu'illustré dans le schéma D.

Après avoir égalisé la hauteur des portes en élevant la partie avant à l'aide des vis d'élévation, les portes du réfrigérateur devraient se fermer convenablement. Si les portes ne se ferment pas correctement, cela peut nuire aux performances du réfrigérateur.

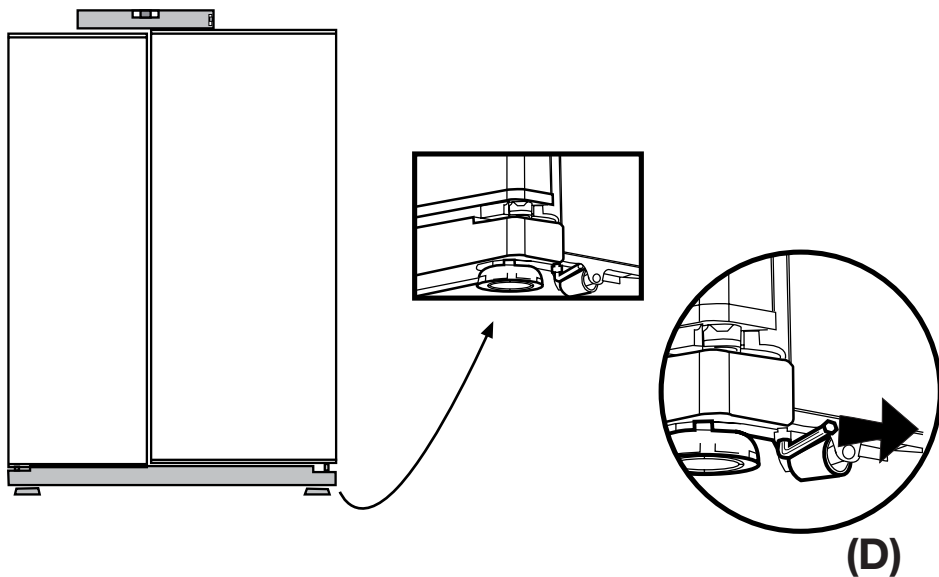

Réglage du jeu entre les portes supérieures

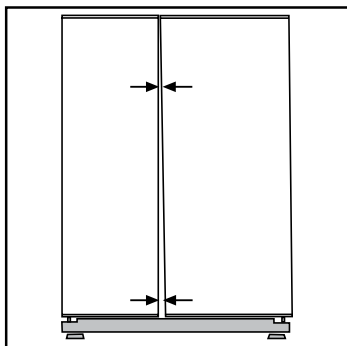

i Vous pouvez régler le jeu entre les portes du compartiment de réfrigération comme illustré sur les schémas.

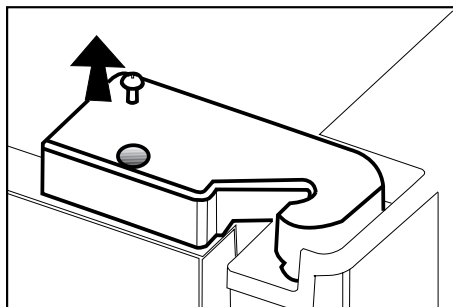

Les étagères de la porte doivent être vides pour effectuer le réglage de la hauteur.

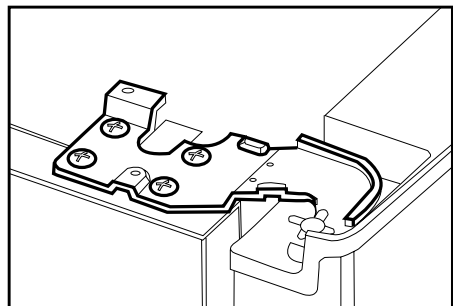

i A l'aide d'un tournevis, retirez la vis du cache de la charnière supérieure de la porte que vous souhaitez régler.

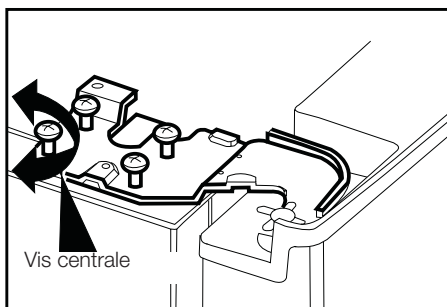
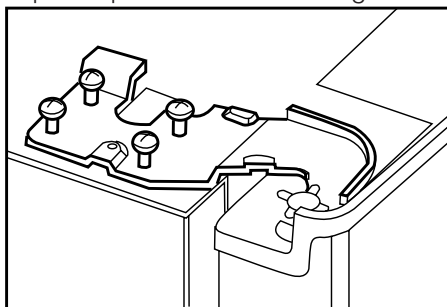

i Ajustez la porte de manière appropriée à votre gré en desserrant les vis.

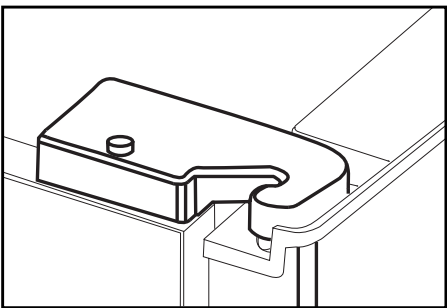

i Fixez la porte que vous avez réglée en serrant les vis sans modifier la position de la porte.

i Remplacez le cache de la charnière et fixez la vis.

Installation du filtre à eau

(Dans certains modèles)

Conditions d'installation

Deux différentes sources d'eau peuvent être connectées au réfrigérateur pour l'alimentation en eau: l'arrivée d'eau et l'eau contenue dans une carafe.

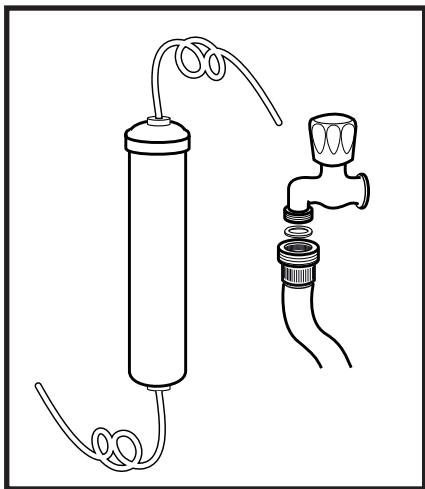

Une pompe est requise pour que l'eau de la carafe puisse être utilisée.

Assurez-vous que les pièces ci-dessous ont été fournies avec votre appareil.

1. Écrou de raccordement du tuyau d'alimentation en eau à l'arrière de l'appareil
2. 3 pièces de collier de fixation (Si nécessaire à la sécurisation du tuyau d'alimentation en eau)

ⓘ Remarque: Dans la mesure où les pièces ci-après ne doivent pas être utilisées avec une carafe, elles peuvent ne pas se trouver dans le produit que vous avez acheté.

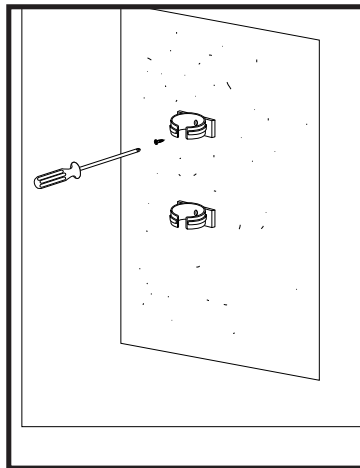

3. Tuyau d'alimentation en eau de 5 mètres (1/4 pouce de diamètre)
4. Robinet d'adduction d'eau froide (Adaptateur de robinet)
5. Filtre à eau à intégrer à l'intérieur du compartiment réfrigérateur.

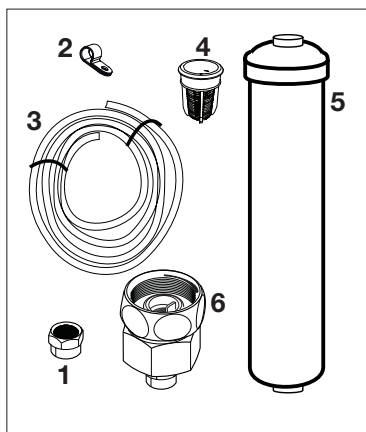

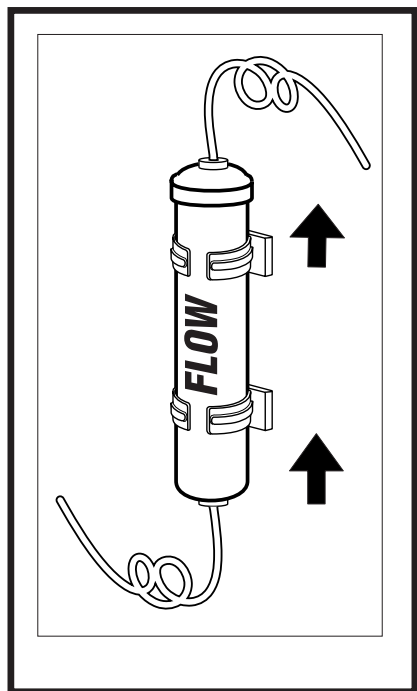

Raccordement du tuyau d'alimentation en eau au réfrigérateur
Veuillez suivre les instructions ci-dessous :

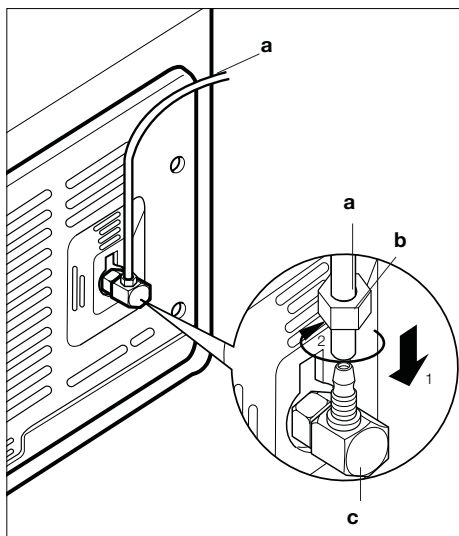

Raccordement du tuyau d'alimentation en eau au réfrigérateur

1. Après l'installation du raccord au tuyau d'alimentation en eau, insérez celui-ci à l'arrivée d'eau du réfrigérateur en appuyant solidement vers le bas.

2. Fixez le raccord tel qu'illustré dans le schéma ci-dessous, en appuyant avec la main sur l'arrivée d'eau du réfrigérateur.

(a- Conduite d'eau, b-raccord, c-Valve)

i Remarque 1: Il n'est pas nécessaire de serrer le raccord avec un outil pour parvenir à un assemblage étanche. En cas de fuite, utilisez une clé à molette ou une pince pour le faire.

Pour installer le filtre à eau, suivez les instructions ci-dessous, renvoyant aux schémas fournis :

1. Appuyez sur le bouton d'annulation de glace à l'écran. (Schéma 1)

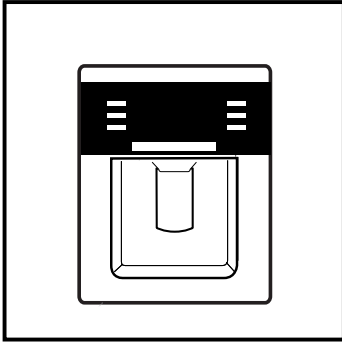

2. Retirez le couvercle du filtre du compartiment réfrigérateur en le tirant vers l'avant. (Schéma 2)

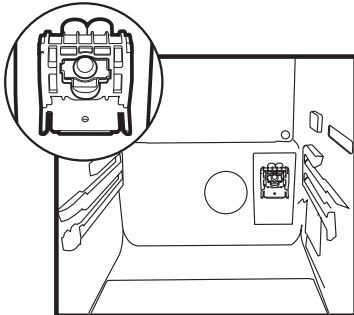
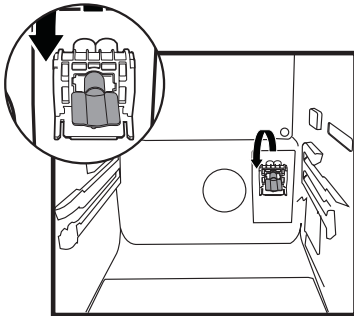

3. Retirez le couvercle de dérivation du filtre à eau en le faisant pivoter vers le bas. (Schéma 3-4)

⚠ Avertissement: Veillez à ce que le mode "Ice Off" soit actif avant de retirer le couvercle de dérivation.

Remarque : Il est tout à fait normal que quelques gouttes d'eau tombent après le retrait du couvercle.

4. Retirez le couvercle qui se trouve au-dessus du filtre à eau et mettez-le comme indiqué dans le schéma et tournez-le vers le haut pour le verrouiller. (Schéma 5)

5. Appuyez une nouvelle fois sur le bouton d'annulation de glace à l'écran pour quitter ce mode.

Le filtre à eau doit être remplacé tous les 6 mois. Le filtre à eau doit être retiré tel qu'illustré sur le schéma lorsqu'il sera remplacé ou ne sera plus utilisé et le couvercle de dérivation doit être fixé. Veuillez vous assurer que le mode "Ice Off" est actif avant de le sortir.

⚠ Avertissement: Le filtre à eau sert à nettoyer les corps étrangers dans l'eau. En conséquence, il ne débarrasse pas celle-ci des micro-organismes.

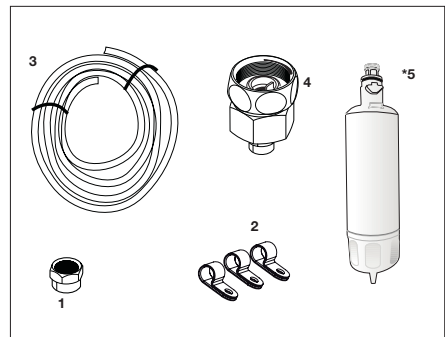

⚠ Avertissement: Appuyez sur le bouton "Ice Off" avant le remplacement du filtre à eau ou l'installation du couvercle de dérivation.

Raccordement du tuyau de vidange à la carafe

(Dans certains modèles)

Pour alimenter le réfrigérateur en eau à partir d'une carafe, une pompe est nécessaire. Suivez les instructions ci-dessous après avoir raccordé une extrémité du tuyau d'alimentation en eau allant de la pompe vers le réfrigérateur tel que décrit dans la page précédente.

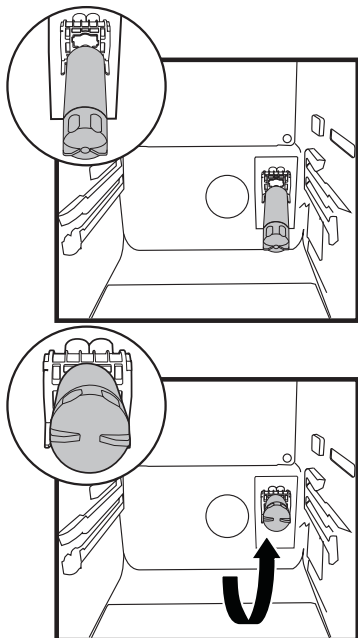

1. Terminez le raccordement en poussant l'autre extrémité du conduit d'eau à l'intérieur de l'arrivée du tuyau d'eau comme indiqué dans le schéma.

2. Mettez et fixez le tuyau à pompe dans la carafe comme illustré dans le schéma.
3. À la fin du raccordement, branchez et utilisez la pompe.

Pour que la pompe fonctionne de manière efficace, patientez 2 à 3 minutes.

i Remarque: vous pouvez consulter le manuel de l'utilisateur de la pompe pendant le raccordement du tuyau d'alimentation en eau.

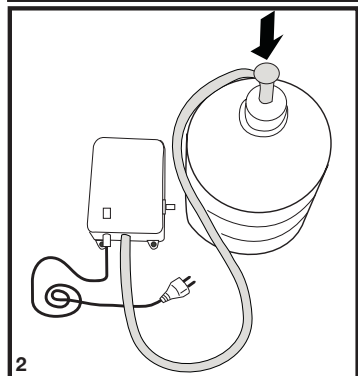
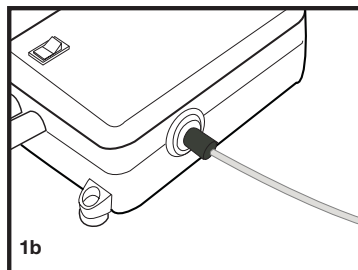
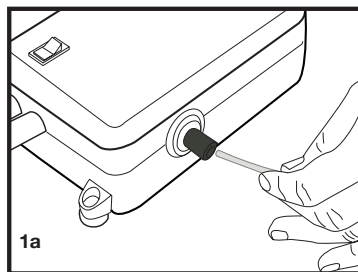

Raccordement du tuyau d'alimentation en eau à l'arrivée d'eau (Dans certains modèles)

Si vous voulez utiliser votre réfrigérateur en le raccordant au tuyau d'alimentation en eau principal,

Vous aurez à raccorder une installation de valve standard ½ à l'alimentation en eau chaude de votre domicile. Si cette valve est absente de votre appareil ou si vous n'en êtes pas sûr, consultez un plombier qualifié.

1. Séparez le raccord de l'adaptateur du robinet. (Schéma A)
2. Installez l'adaptateur du robinet à l'installation d'une valve standard ½ comme indiqué dans l'illustration. (Schéma B)
3. Après avoir inséré le tuyau d'alimentation au raccord, installez-le sur l'adaptateur du robinet et insérez-le sur le robinet comme indiqué dans le schéma. (Schéma C)
4. Serrez le raccord manuellement. En cas de fuite, utilisez une clé à molette ou une pince pour le faire.

⚠ Avertissement: Sécurisez le tuyau d'alimentation en eau à des points appropriés, au moyen de Colliers de fixation fournies pour éviter tout dommage, déplacement ou coupure accidentelle.

⚠ Avertissement: Après avoir tourné le robinet de prise d'eau, veillez à ce qu'il n'y ait pas de fuite aux deux points de raccordement du tuyau d'alimentation en eau. En cas de fuite, arrêtez la valve immédiatement et serrez tous les joints à nouveau à l'aide d'une clé à molette ou d'une pince.

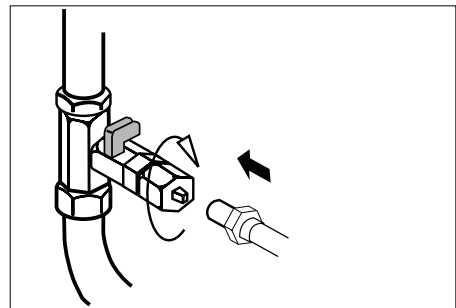
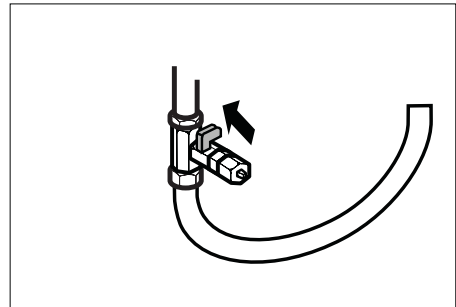
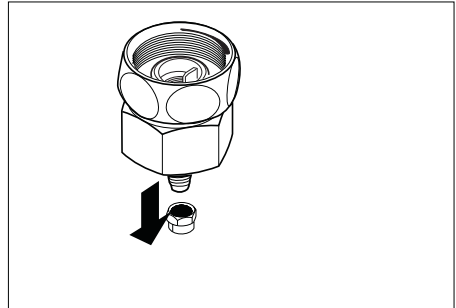

⚠ Avertissement: Veillez à ce que l'installation de la valve standard ½, alimentée par l'arrivée d'eau, soit disponible et complètement fermée.

Remarque -1 : Nul besoin d'utiliser un filtre à eau au cas où vous vous servez d'une carafe

Remarque -2 : La pompe sera utilisée lorsque la carafe le sera également.

Avant toute première utilisation de la glace/du distributeur d'eau

i La pression des tuyaux d'alimentation en eau ne doit pas être en dessous de 1 bar.

i La pression des tuyaux d'alimentation en eau ne doit pas être supérieure à 8 barres.

i Les pompes doivent être utilisées au cas où la pression des tuyaux d'alimentation en eau chute d'un bar ou si une carafe sera utilisée.

i Le réseau d'alimentation en eau du réfrigérateur doit être raccordé au tuyau d'alimentation. Il ne doit pas être raccordé à un tuyau d'alimentation en eau chaude.

i Aucune eau ne peut être obtenue au cours du fonctionnement initial du réfrigérateur. Cette situation est provoquée par l'air à l'intérieur du système. Pour vider l'air du système, appuyez sur la broche pendant une minute jusqu'à ce que l'eau sorte de la fontaine. Le débit d'eau peut être irrégulier au départ. Tout débit d'eau irrégulier sera normalisé après évacuation de l'air du système.

i Au cours du démarrage initial du réfrigérateur, il faut attendre environ 12 heures pour obtenir de l'eau fraîche.

i La pression des conduites principales d'eau doit être comprise entre 1 et 8 barres pour un bon fonctionnement de la glace/ Refroidisseur d'eau. Pour cela, vérifiez qu'un verre d'eau (100 cc) peut se remplir en 10 secondes.

i Les 10 premiers verres d'eau ne doivent pas être consommés.

i Il faut attendre 12 heures pour obtenir de la glace de l'appareil à glaçons pour la première fois. Au cas où il n'y a pas suffisamment de glace dans le tiroir à glaçons, celle-ci peut ne pas être obtenue du tiroir à glaçons.

i Les 30 premiers glaçons environ à être obtenus de l'appareil à glaçons ne doivent pas être utilisés.

i Utilisez toujours le filtre à eau lorsqu'une carafe n'est pas utilisée.

4 Préparation

- Votre réfrigérateur doit être installé à au moins 30 cm des sources de chaleur telles que les plaques de cuisson, les fours, appareils de chauffage ou cuisinières, et à au moins 5 cm des fours électriques. De même, il ne doit pas être exposé à la lumière directe du soleil.
 - Veuillez vous assurer que l'intérieur de votre appareil est soigneusement nettoyé.
 - La température ambiante de la pièce où vous installez le réfrigérateur doit être d'au moins 10°C. Faire fonctionner l'appareil sous des températures inférieures n'est pas recommandé et pourrait nuire à son efficacité.
 - Si deux réfrigérateurs sont installés côte à côte, ils doivent être séparés par au moins 2 cm.
 - Lorsque vous faites fonctionner le réfrigérateur pour la première fois, assurez-vous de suivre les instructions suivantes pendant les six premières heures.
- La porte ne doit pas être ouverte fréquemment.
 - Le réfrigérateur doit fonctionner à vide, sans denrées à l'intérieur.
 - Ne débranchez pas le réfrigérateur. Si une panne de courant se produit, veuillez vous reporter aux avertissements dans la section « Solutions recommandées aux problèmes ».
 - L'emballage et les matériaux de protection d'emballage doivent être conservés pour les éventuels transports ou déplacements à venir.

5 Utilisation du réfrigérateur

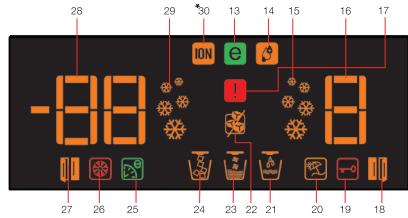
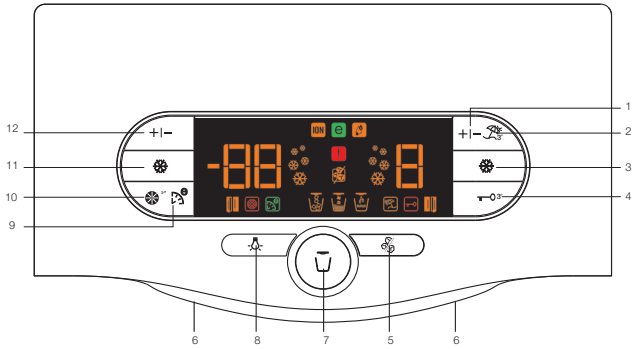

- | | |
|--|---|
| 1. Bouton Fridge Set | 17. Température élevée/Indicateur d'avertissement d'erreur |
| 2. Bouton Mode vacances | 18. Indicateur de porte du réfrigérateur ouverte |
| 3. Bouton Réfrigération rapide | 19. Voyant verrouillage des commandes |
| 4. Bouton Key Lock | 20. Indicateur du mode Vacances |
| 5. Bouton Ice Off | 21. Indicateur d'eau |
| 6. Témoins Distributeur | 22. Indicateur Aucune glace |
| 7. Bouton de sélection Eau/Glace | 23. Indicateur de glace pilée |
| 8. Bouton Eclairage Distributeur | 24. Indicateur de glaçons |
| 9. Bouton de réinitialisation du filtre | 25. Témoin Auto Eco |
| 10. Bouton Auto Eco | 26. Indicateur de réinitialisation du filtre |
| 11. Bouton de congélation rapide | 27. Indicateur de porte du congélateur ouverte |
| 12. Bouton Réglage du Congélateur | 28. Indicateur de réglage de température du compartiment de congélation |
| 13. Indicateur mode Economie | 29. Indicateur de congélation rapide |
| 14. Indicateur d'humidité élevée | 30. Témoin ioniseur |
| 15. Indicateur de refroidissement rapide | |
| 16. Indicateur de règlement de la température du réfrigérateur | |

EN OPTION

ⓘ Les illustrations présentées dans cette notice d'utilisation sont schématiques et peuvent ne pas correspondre exactement à votre produit. Si des pièces présentées ne sont pas comprises dans le produit que vous avez acheté, elles sont valables pour d'autres modèles.

| Réglage du compartiment de congélation | Réglage du compartiment de réfrigération | Explications |
|--|--|---|
| -15°C | 4°C | Voici le réglage normal recommandé. |
| -18,-21 ou -24°C | 4°C | Ces réglages sont recommandés lorsque la température ambiante dépasse 30 °C |
| Compartiment Ultra Congélation | 4°C | Utilisez ce réglage lorsque vous souhaitez surgeler des denrées ou fabriquer de la glace en peu de temps. Le réfrigérateur retournera à son mode de fonctionnement précédent lorsque le processus sera terminé. |
| -15°C ou plus froid | 2°C | Si vous pensez que le compartiment de réfrigération n'est pas assez froid à cause de la chaleur ou des ouvertures / fermetures fréquentes de la porte. |
| -15°C ou plus froid | Refroidissement rapide | Vous pouvez utiliser ce réglage lorsque le compartiment de réfrigération est surchargé ou lorsque vous souhaitez refroidir rapidement vos denrées. |

Réglage de la température du compartiment réfrigérateur

La température du compartiment réfrigérateur peut être réglée à l'une des températures suivantes :

8, 6,4 et 2°C

Appuyez sur le bouton Fridge Set (Réglage du réfrigérateur) pour modifier. La température baissera de 2°C. A chaque appui, le bouton s'enfoncera, puis tournera dans le sens de la température la plus haute. Relâcher à la température souhaitée et la nouvelle température réglée sera stockée.

Si vous estimez que vos denrées sont plus froides que souhaitées, vous pouvez ajuster le réglage de la température du compartiment réfrigérateur à 6 ou 8.

Réglage de la température du compartiment congélateur

La température du congélateur peut être réglée à l'une des températures suivantes : -15 / -18 / -21 / -24 et -24°C

Appuyez sur le bouton Freezer Set (Réglage du congélateur) pour modifier. La température baissera de 2°C. A chaque appui, le bouton s'enfoncera, puis tournera dans le sens de la température la plus haute. Relâcher à la température souhaitée et la nouvelle température réglée sera stockée.

Fonction Congélation rapide (Fast Freeze)

Lorsque vous appuyez sur le bouton « Congélation rapide », le compresseur fonctionnera pendant environ 14

heures. L'indicateur de Congélation rapide s'illuminera. Pour annuler cette fonction, appuyez à nouveau sur le bouton « Congélation rapide. » L'indicateur de Congélation rapide s'éteindra et retournera à son réglage normal. Cet indicateur s'annulera automatiquement après 12 heures si vous ne le faites pas.

Si vous souhaitez congeler de grandes quantités de produits frais, appuyez sur le bouton Fresh Freeze 14 heures avant d'introduire les produits frais dans le compartiment de congélation rapide.

Fonction de refroidissement rapide (Quick Cool)

Lorsque vous appuyez sur le bouton « Refroidissement rapide », la température du compartiment sera plus froide que les valeurs de réglage. Cette fonction peut être utilisée pour les denrées placées dans le compartiment de réfrigération que l'on souhaite refroidir rapidement.

Après avoir appuyé sur le bouton « Refroidissement rapide », l'indicateur de refroidissement rapide s'illuminera. Pour annuler cette fonction, appuyez à nouveau sur le bouton « Refroidissement rapide. » L'indicateur de refroidissement rapide s'éteindra et retournera à son réglage normal. La fonction de refroidissement rapide se désactivera automatiquement au cas où vous ne le faites pas.

Bouton Vacances

Au cas où le compartiment réfrigérateur ne sera pas utilisé pendant longtemps, son utilisation peut être annulée en appuyant sur le bouton « Vacation ». Ainsi, le réfrigérateur peut fonctionner plus

économiquement. Appuyez sur le bouton Vacances pendant 3 secondes pour activer cette fonction. Lorsque cette fonction est active, la porte du compartiment réfrigérateur doit restée fermée et aucune denrée ne doit y être laissé.

Bouton Auto Eco (Fonction Economie spéciale)

Lorsque le bouton « Auto Eco » est appuyé, la fonction Auto Eco sera activée. Si la porte du compartiment réfrigérateur reste fermée pendant longtemps lorsque cette fonction est sélectionnée, le compartiment réfrigérateur basculera automatiquement vers un mode de fonctionnement plus économique pour économiser l'électricité. Lorsque vous appuyez à nouveau sur le bouton « Auto Eco », cette fonction est désactivée.

Ioniseur

L'ioniseur aide à purifier l'air à l'intérieur du réfrigérateur et se déclenche automatiquement

Bouton Key Lock

Le verrouillage est activé lorsque ce bouton est appuyé pendant 3 secondes, et lorsque tous les boutons, ainsi que le verrou du refroidisseur d'eau, ne fonctionneront pas. Si vous voulez désactiver le verrouillage une nouvelle fois, appuyez pendant 3 secondes.

Eclairage du distributeur

Lorsque le bouton « Eclairage » est appuyé, la lampe du refroidisseur d'eau s'éclairera et s'éteindra lorsque le bouton sera à nouveau appuyé. Cet éclairage s'allumera également quand vous appuierez sur le verrou du refroidisseur d'eau avant de s'éteindre lorsque vous relâcherez le verrou.

Sélection du type de glace/ d'eau

Avec le bouton « Sélection du distributeur » l'une des options « eau », « glaçons », ou « glace pilée » est sélectionnée.

Distributeur d'eau et glace

Avec ses trois fonctions différentes, le distributeur vous offre une eau fraîche, des glaçons et de la glace pilée sans avoir à ouvrir la porte du réfrigérateur. C'est une source intarissable d'eau fraîche et de glace, sans ajout d'eau. Un bandeau de commande convivial fournit les fonctions suivantes :

Remarque :

- L'eau ou la glace peut être délivrée pendant un maximum de 90 secondes environ à chaque utilisation.
- Lorsque la porte du congélateur est ouverte, la fontaine ne fonctionnera pas.



Glaçon



Glace pilée



Eau fraîche

Utilisation de l'appareil à glaçons

i Veuillez noter que les premiers glaçons ne seront pas prêts avant 12 heures après que l'appareil ait été mis en marche.

Au cas où vous n'avez pas besoin de glace, comme pendant l'été ou pendant vos vacances, activez la fonction Ice Off.

i Le glacier produit environ 110 glaçons en 24 heures et cette quantité peut varier suivant la fréquence d'ouverture des portes, les réglages du réfrigérateur, et la panne d'électricité. La glace produite peut être obtenue de la fontaine sous forme de glaçon ou de glace concassée.

Il est tout à fait normal que l'obtention des glaces concassées de la fontaine prenne plus de temps que l'obtention des glaçons. Par ailleurs, la glace s'écoule avant le glaçon si l'option glace concassée a été sélectionnée avant celle du glaçon.

i Si le distributeur de glace n'a pas été utilisé pendant une période prolongée ou après une coupure d'alimentation, la glace peut former des blocs ou si la glace présente une odeur ou un goût différents, jetez-la et nettoyez soigneusement l'appareil à glaçons.

Avertissements

i Aucune glace ne doit être ajoutée à l'appareil à glaçons. Ceci peut nuire à la production de glace ou à son concassage.

⚠ C'est un phénomène normal que d'avoir deux glaçons bloqués dans l'appareil à glaçons.

⚠ Il faut éviter de déplacer des pièces de l'appareil, comme les lames, pour éviter de se blesser.

⚠ Ne jamais utiliser d'objets pointus pour casser la glace dans l'appareil à glaçons. Ce geste est susceptible d'endommager cet appareil.

⚠ Les denrées alimentaires ne doivent jamais être introduites dans l'appareil à glaçons à des fins de refroidissement rapide.

⚠ Lorsque l'appareil à glaçons doit être retiré pour une raison ou pour une autre, vous devez d'abord appuyer sur le bouton Ice Off.

Ice Off

ℹ Pour empêcher la formation de cristaux, appuyez sur le bouton « Ice Off. » Lorsque cette option est sélectionnée, l'eau ne circule plus dans le distributeur de glaçons. Toutefois, du givre déjà existant peut être retiré du distributeur. Pour reprendre la formation de glace, appuyez à nouveau sur le bouton « Ice Off. »

Attention : Si vous n'utilisez pas l'appareil à glaçons, n'oubliez pas de mettre le couvercle du conduit à glaçons à l'intérieur de la porte du congélateur. **(Voir la section « Votre réfrigérateur »)**

Bouton de réinitialisation du filtre :

Le filtre à eau doit être remplacé tous les 6 mois. L'indicateur de réinitialisation du filtre s'allume si le filtre à eau doit être changé. Appuyez sur le bouton de réinitialisation du filtre pendant 3 secondes pour annuler l'alerte de l'indicateur de réinitialisation du filtre.

Utilisation de la fontaine

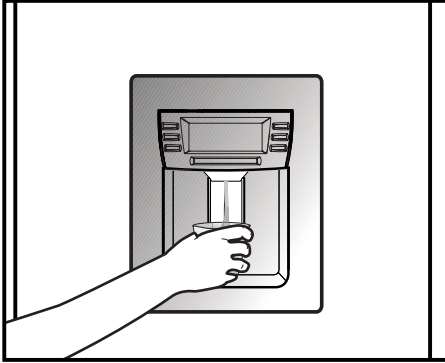

Avertissements

Il est tout à fait normal que les premiers verres d'eau tirés du distributeur soient chauds. Dans des cas où le distributeur n'a pas été utilisé fréquemment, une quantité d'eau suffisante doit y être retirée afin d'obtenir de l'eau fraîche.

Socle du distributeur

Les gouttes d'eau qui tombent au cours de leur utilisation, s'accumulent dans le socle du distributeur. Vous pouvez enlever le bac à projections en le tirant vers vous ou en appuyant sur son bord (selon le modèle). Vous pouvez retirer l'eau à l'aide d'une éponge ou d'un chiffon doux.



Étagères coulissantes

Les étagères coulissantes peuvent être basculées légèrement en les soulevant par l'avant. Vous pouvez alors les coulisser ainsi vers l'avant et l'arrière. Lorsque vous les basculez, elles reposeront sur une butée vous permettant d'atteindre les denrées placées à l'arrière de l'étagère. Si vous tirez dessus après les avoir soulevées une fois arrivé à la seconde butée, l'étagère sera libérée.

L'étagère doit être fermement maintenue par la bas pour éviter qu'elle ne bascule complètement. L'étagère est placée sur des rails sur les côtés du réfrigérateur. Vous pouvez la placer sur un niveau supérieur ou un niveau inférieur.

L'étagère doit être poussée pour revenir complètement en place.

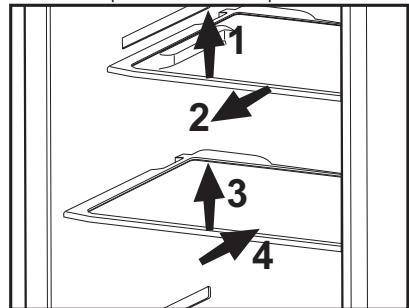

Éclairage bleu

Les denrées conservées dans les bacs à légumes sont éclairées par une lumière bleue qui, grâce aux effets de sa longueur d'onde, permet aux fruits et légumes de continuer la photosynthèse et ainsi de conserver leur fraîcheur et leur teneur en vitamines.

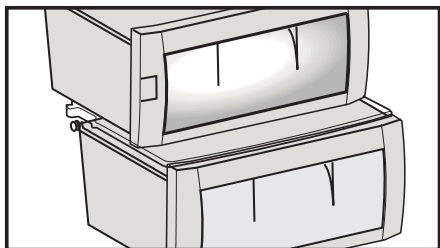

Ion:

L'air est ionisé au moyen du système d'ionisation qui se trouve dans le conduit d'aération du compartiment réfrigérateur. Grâce à ce système, les bactéries et les particules en suspension dans l'air qui sont à l'origine de l'odeur sont enlevées.

Compartiment Ultra Congélation

Ce compartiment congèle rapidement vos aliments tout en préservant leurs saveurs et leurs valeurs nutritives.

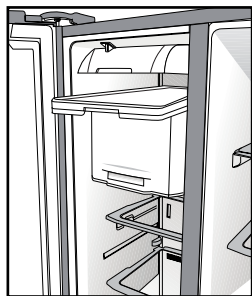

Manettes de contrôle d'humidité du bac à légumes

Le bac à légumes de votre réfrigérateur a été spécialement conçu pour vous aider à conserver vos denrées au frais sans que celles-ci n'aient à perdre de leur humidité. L'air frais circule fondamentalement autour du bac à légumes et sa quantité est contrôlée au moyen des commandes situées sur le devant de son couvercle. Vous pouvez ajuster les curseurs de réglage de l'humidité à une position appropriée selon les conditions de refroidissement et d'humidité de vos denrées contenues dans le bac à légumes.

Si vous souhaitez que ces denrées se rafraîchissent davantage, ouvrez les orifices des curseurs de réglage de l'humidité. Si vous souhaitez en revanche qu'elles se rafraîchissent moins et conservent leur humidité pendant une longue période, fermez lesdites orifices.

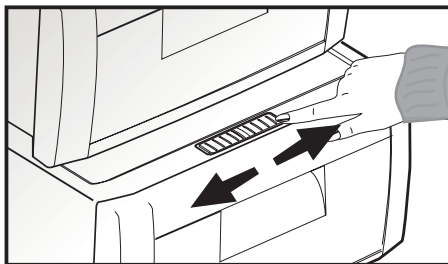

Casier à œufs

Vous pouvez installer le support à œufs sur un balconnet de la porte ou de l'intérieur que vous souhaitez.

Ne placez jamais le support à œufs dans le compartiment de congélation.

Recommandations concernant la conservation des aliments congelés

- Pour un compartiment des denrées congelées ******** (4 étoiles), les aliments préemballés et surgelés, destinés à un usage commercial, doivent être conservés conformément aux instructions du fabricant de produits congelés.

- Afin de veiller à ce que la qualité supérieure recherchée par le fabricant et le détaillant des produits congelés soit atteinte, il convient de se rappeler les points suivants :

1. Mettre les emballages dans le congélateur aussi rapidement que possible après achat.

2. S'assurer que le contenu est étiqueté et daté.

3. Ne pas dépasser les dates « à consommer avant le » et « à consommer de préférence avant le » figurant sur l'emballage.

En cas de panne de courant, n'ouvrez pas la porte du congélateur. Même si la durée de la coupure d'électricité atteint la durée indiquée sur l'étiquette (à l'intérieur gauche du réfrigérateur), les aliments congelés n'en seront pas affectés. Au cas où la coupure dure plus longtemps, l'aliment doit être contrôlé et, le cas échéant, consommé immédiatement ou congelé après cuisson.

Dégivrage

Les compartiments réfrigérateur et congélateur dégivrent automatiquement.

Remplacer l'ampoule intérieure

Si l'ampoule ne fonctionne pas, procédez comme suit.

1. Déconnecter la prise de courant et débrancher la prise d'alimentation.

Pour un accès facile, retirez toutes les étagères et les tiroirs.

2. Pour ouvrir les couvercles d'illumination des sections congélateur et réfrigérateur, appuyez manuellement; relâchez d'abord un côté, puis l'autre, en appuyant sur les côtés comme indiqué dans les schémas.

3. Vérifiez d'abord que l'ampoule ne s'est pas desserrée en s'assurant qu'elle soit bien vissée dans son support. Réinsérez la prise et mettez en marche l'appareil. Si l'ampoule fonctionne, réinstallez le diffuseur en insérant le tenon arrière et en poussant vers le haut.

4. Si l'ampoule ne fonctionne toujours pas, déconnectez la prise de courant et débranchez la prise d'alimentation. Remplacez l'ampoule par une nouvelle ampoule de 15 watts (max.) à pas de vis E14 (SES).

5. Jetez soigneusement l'ampoule grillée immédiatement.

Les ampoules de remplacement se trouvent facilement dans les magasins de matériel électrique ou de bricolage locaux.

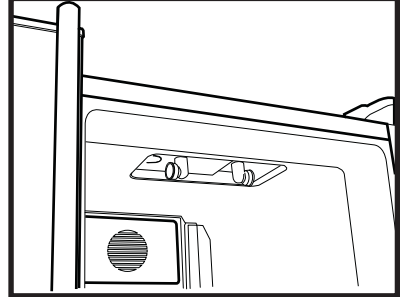
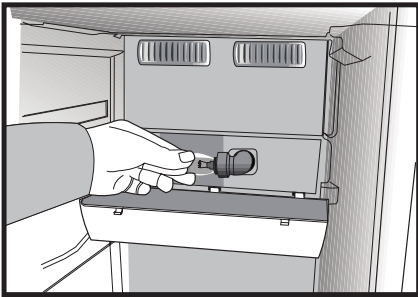
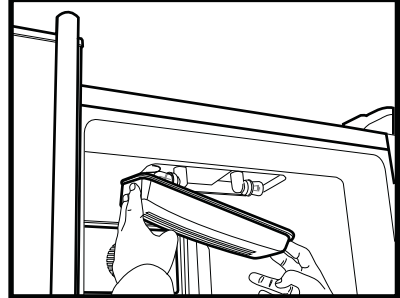
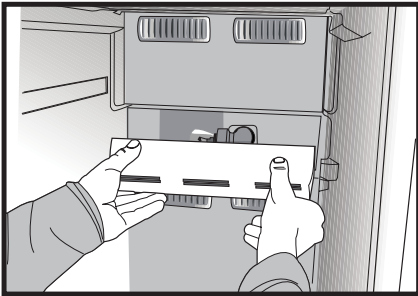
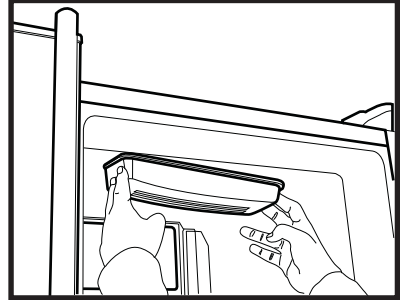
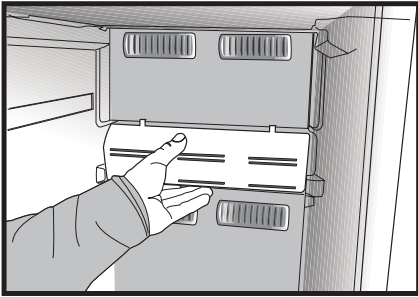
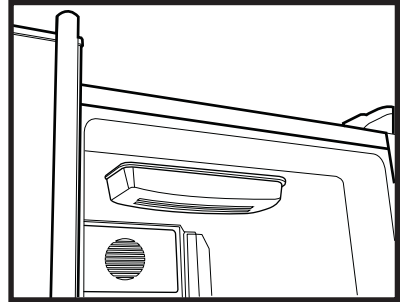
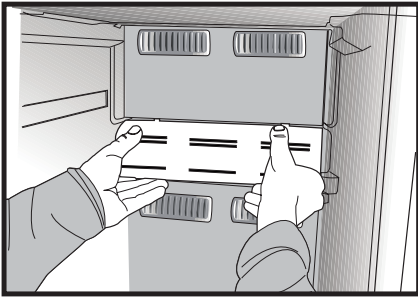

6 Entretien et nettoyage

- ⚠ N'utilisez jamais d'essence, de benzène ou de matériaux similaires pour le nettoyage.
- ⚠ Nous vous recommandons de débrancher l'appareil avant de procéder au nettoyage.
- ℹ N'utilisez jamais d'ustensiles tranchants, savon, produit de nettoyage domestique, détergent et cirage pour le nettoyage.
- ℹ Utilisez de l'eau tiède pour nettoyer la carrosserie du réfrigérateur et séchez-la soigneusement à l'aide d'un chiffon.
- ℹ Utilisez un chiffon humide imbibé d'une solution composée d'une cuillère à café de bicarbonate de soude pour un demi litre d'eau pour nettoyer l'intérieur et séchez soigneusement.
- ⚠ Prenez soin de ne pas faire couler d'eau dans le logement de la lampe et dans d'autres éléments électriques.
- ⚠ En cas de non utilisation de votre réfrigérateur pendant une période prolongée, débranchez le câble d'alimentation, sortez toutes les denrées, nettoyez-le et laissez la porte entrouverte.
- ℹ Inspectez les joints de porte régulièrement pour vérifier qu'ils sont propres et qu'il n'y a pas de particules de nourriture.
- ℹ Pour retirer les balconnets de portes, sortez tout son contenu puis poussez simplement le balconnet vers le haut à partir de la base.

Protection des surfaces en plastique.

- Ne placez pas d'huiles ou de plats huileux dans le réfrigérateur dans des récipients non fermés, car les graisses peuvent endommager les surfaces en plastique du réfrigérateur. Si vous versez ou éclaboussez de l'huile sur les surfaces en plastique, nettoyez et lavez les parties souillées avec de l'eau chaude immédiatement.

Appareil à glaçons et distributeur

① Veuillez suivre la procédure et les avertissements ci-dessous pour nettoyer l'appareil à glaçons:

- ⚠ Retirez l'appareil à glaçons en le soulevant d'abord, puis en le tirant vers vous tel qu'illustré dans le schéma ci-contre.
- ⚠ Videz la glace dans le récipient à glaçons, s'il y en a. Sortez la glace bloquée, utilisez des objets non pointus pour éviter d'abîmer le récipient à glaçons.
- ⚠ Veillez à ce que l'intérieur du récipient à glaçons ne soit pas mouillé/humide avant de le remettre dans son logement.
- ⚠ Après avoir remis le récipient à glaçons à son emplacement initial et fermé la porte du congélateur, quittez le mode « Ice Off » en appuyant à nouveau sur la touche « Ice Off ».

⚠ Ne pas toucher aux pièces mobiles comme les lames de l'appareil à glaçons.

① Laissez le réservoir d'eau vide lorsque vous ne comptez pas vous en servir pendant une période prolongée.

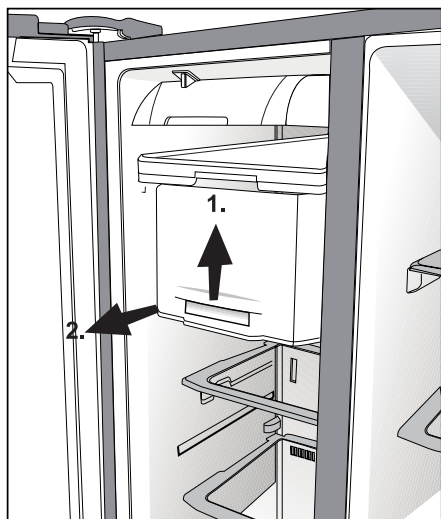

Compartiment Zone fraîche

Si vous souhaitez utiliser le récipient de conservation qui se trouve sous le balconnet en guise de compartiment Zone fraîche, installez-le comme indiqué à l'image.

Les compartiments de zone fraîche vous permettent de préparer les aliments à congeler. Vous pouvez également utiliser ces compartiments si vous souhaitez conserver vos aliments à une température quelque peu inférieure à celle du compartiment de réfrigération.

Vous pouvez augmenter le volume interne de votre réfrigérateur en enlevant le compartiment Zone fraîche souhaité. Pour ce faire, tirez le compartiment vers vous ; le compartiment s'appuiera contre la butée et s'arrêtera. Ce compartiment se libère en le soulevant d'environ 1 cm et en le tirant vers vous.

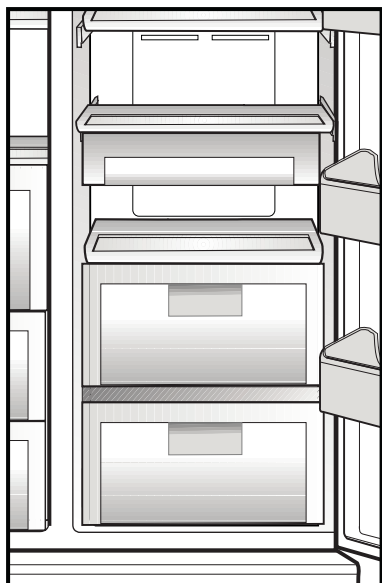

7 Solutions recommandées aux problèmes

Veillez vérifier la liste suivante avant d'appeler le service après-vente. Cela peut vous faire économiser du temps et de l'argent. Cette liste regroupe les problèmes les plus fréquents ne provenant pas d'un défaut de fabrication ou d'utilisation du matériel. Il se peut que certaines des fonctions décrites ne soient pas présentes sur votre produit.

Le réfrigérateur ne fonctionne pas.

- Le réfrigérateur est-il correctement branché ? Insérez la prise dans la prise murale.
- Est-ce que le fusible ou la douille de raccord du réfrigérateur sont connectés ou est-ce que le fusible principal a sauté ? Vérifiez le fusible.

Condensation sur la paroi intérieure du compartiment réfrigérateur. (MULTIZONE, COOL CONTROL et FLEXI ZONE).

- Température ambiante très basse. Ouvertures et fermetures fréquentes de la porte. Humidité ambiante très élevée. Conservation de denrées liquides dans des récipients ouverts. Porte laissée entrouverte. Réglez le thermostat à un niveau de froid supérieur.
- Réduisez les temps d'ouverture de la porte ou utilisez-la moins fréquemment.
- Couvrez les denrées dans des récipients ouverts à l'aide d'un matériau adapté.
- Essayez la condensation à l'aide d'un tissu sec et vérifiez si elle persiste.

Le compresseur ne fonctionne pas.

- Le dispositif de protection thermique du compresseur sautera en cas de coupures soudaines du courant ou de débranchement intempestif, en effet la pression du liquide réfrigérant du système de refroidissement ne sera pas équilibrée. Le réfrigérateur recommencera à fonctionner normalement après 6 minutes environ. Veuillez contacter le service après-vente si le réfrigérateur ne redémarre pas après cette période.
- Le réfrigérateur est en mode de dégivrage. Cela est normal pour un réfrigérateur à dégivrage semi-automatique. Le cycle de dégivrage se déclenche régulièrement.
- Le réfrigérateur n'est pas branché à la prise. Assurez-vous que la prise est branchée à la prise murale.
- Les réglages de température sont-ils corrects ?
- Il se peut qu'il y ait une panne d'électricité.

Le réfrigérateur fonctionne fréquemment ou pendant de longues périodes.

- Votre nouveau réfrigérateur est peut être plus large que l'ancien. Ceci est tout à fait normal. Les grands réfrigérateurs fonctionnent pendant une période de temps plus longue.
- La température ambiante de la salle peut être élevée. Ceci est tout à fait normal.
- Le réfrigérateur pourrait y avoir été branché tout récemment ou pourrait avoir été chargé de denrées alimentaires. Le refroidissement complet du réfrigérateur peut durer quelques heures de plus.
- D'importantes quantités de denrées chaudes ont peut être été introduites dans le réfrigérateur récemment. Les denrées chaudes provoquent un fonctionnement prolongé du réfrigérateur avant d'atteindre le niveau de température de conservation raisonnable.
- Les portes ont peut être été ouvertes fréquemment ou laissées entrouvertes pendant une durée prolongée. L'air chaud qui entre dans le réfrigérateur le fait fonctionner pendant de plus longues périodes. Ouvrez les portes moins souvent.
- La porte du réfrigérateur ou du congélateur ont peut être été laissées entrouvertes. Vérifiez que les portes sont bien fermées.
- Le réfrigérateur est réglé à une température très basse. Réglez la température du réfrigérateur à un degré supérieur et attendez jusqu'à ce que la température soit bonne.
- Le joint de la porte du réfrigérateur ou du congélateur peut être sale, déchiré, rompu ou mal en place. Nettoyez ou remplacez le joint. Tout joint endommagé/déchiré fait fonctionner le réfrigérateur pendant une période de temps plus longue afin de conserver la température actuelle.

La température du congélateur est très basse alors que celle du réfrigérateur est correcte.

- La température du congélateur est réglée à une température très basse. Réglez la température du congélateur à un degré supérieur et vérifiez.

La température du réfrigérateur est très basse alors que celle du congélateur est correcte.

- Il se peut que la température du réfrigérateur a réglée à une température très basse. Réglez la température du réfrigérateur à un degré supérieur et vérifiez.

Les denrées conservées dans les tiroirs du compartiment de réfrigération congèlent.

- Il se peut que la température du réfrigérateur a réglée à une température très basse. Réglez la température du réfrigérateur à un degré supérieur et vérifiez.

La température dans le réfrigérateur ou le congélateur est très élevée.

- La température du réfrigérateur a peut être été réglée à un degré très élevé. Le réglage du réfrigérateur a un effet sur la température du congélateur. Modifiez la température du réfrigérateur ou du congélateur jusqu'à ce qu'elles atteignent un niveau correct.
- Les portes ont peut être été ouvertes fréquemment ou laissées entrouvertes pendant une durée prolongée; ouvrez-les moins fréquemment.
- La porte est peut être restée ouverte; refermez complètement la porte.
- D'importantes quantités de denrées chaudes ont peut être été introduites dans le réfrigérateur récemment. Attendez que le réfrigérateur ou le congélateur atteigne la bonne température.
- Le réfrigérateur y a peut être été branché récemment. Le refroidissement complet du réfrigérateur nécessite du temps.

Le niveau sonore augmente lorsque le réfrigérateur est en marche.

- Les caractéristiques de performance du réfrigérateur peuvent changer en raison des variations de la température ambiante. Cela est normal et n'est pas un défaut.

Vibrations ou bruits

- Le sol n'est pas plat ou n'est pas solide. Le réfrigérateur oscille lorsqu'on le bouge lentement. Assurez-vous que le sol est plat et suffisamment solide pour supporter le réfrigérateur.
- Les bruits peuvent être produits par les objets placés sur le réfrigérateur. Enlevez tout ce qu'il y a au-dessus du réfrigérateur.

Le réfrigérateur produit des bruits semblables à de l'eau qui coule ou à la pulvérisation d'un liquide.

- Des écoulements de gaz et de liquides se produisent dans le réfrigérateur, de par ses principes de fonctionnement. Cela est normal et n'est pas un défaut.

Le réfrigérateur produit des bruits semblables à du vent.

- Les ventilateurs sont utilisés pour refroidir le réfrigérateur. Cela est normal et n'est pas un défaut.

Condensation sur les parois intérieures du réfrigérateur.

- Un temps chaud et humide augmente la formation de givre et de condensation. Cela est normal et n'est pas un défaut.
- La porte est peut être restée ouverte; assurez-vous que les portes sont complètement fermées.
- Les portes ont peut être été ouvertes fréquemment ou laissées entrouvertes pendant une durée prolongée; ouvrez-les moins fréquemment.

De l'humidité est présente à l'extérieur ou entre les portes du réfrigérateur.

- Il y a peut être de l'humidité dans l'air; ceci est tout à fait normal par un temps humide. Lorsque l'humidité est faible, la condensation disparaîtra.

Présence d'une mauvaise odeur dans le réfrigérateur.

- L'intérieur du réfrigérateur doit être nettoyé. Nettoyez l'intérieur du réfrigérateur avec une éponge, de l'eau tiède ou de l'eau gazeuse.
- Certains récipients ou matériaux d'emballage peuvent provoquer ces odeurs. Utilisez un autre récipient ou changez de marque de matériau d'emballage.

La porte ne se ferme pas.

- Des récipients peuvent empêcher la fermeture de la porte. Remplacez les emballages qui obstruent la porte.
- Le réfrigérateur n'est pas complètement vertical et peut balancer lorsqu'on le bouge légèrement. Réglez les vis de levage.
- Le sol n'est pas plat ou solide. Assurez-vous que le sol est plat et qu'il peut supporter le réfrigérateur.

Les bacs à légumes sont coincés.

- Il se peut que les denrées touchent le plafond du tiroir. Disposez à nouveau les denrées dans le tiroir.

