

Hisense



SoundTab

Manuel de l'utilisateur

Pour nos chers clients

Nous vous remercions d'avoir choisi nos produits et sommes vraiment honorés d'améliorer votre quotidien en fournissant une série de produits étonnants. Avant d'utiliser un de nos produits, veuillez lire le manuel de l'utilisateur livré dans la boîte afin d'éviter toute utilisation incorrecte ou dégâts.



Consignes importantes de sécurité



AVERTISSEMENT

RISQUE D'ÉLECTROCUTION
NE PAS OUVRIR



AVERTISSEMENT : POUR RÉDUIRE LE RISQUE D'ÉLECTROCUTION, NE PAS ENLEVER LE COUVERCLE OU LE DOS. AUCUNE MAINTENANCE PAR L'UTILISATEUR N'EST NÉCESSAIRE. EN CAS DE PANNE, MERCI DE CONTACTER VOTRE REVENDEUR.



L'éclair fléché dans un triangle équilatéral avertit l'utilisateur que les pièces à l'intérieur de l'appareil présentent un risque de décharge électrique.



Le point d'exclamation dans un triangle équilatéral avertit l'utilisateur de la présence d'importantes instructions d'utilisation et d'entretien dans la documentation qui accompagne l'appareil.

- 1 Lisez ces instructions.
- 2 Conservez ces instructions.
- 3 Respectez tous les avertissements.
- 4 Suivez toutes les instructions.
- 5 Ne contournez pas le dispositif de sécurité d'une fiche polarisée. Une fiche polarisée possède deux lames dont l'une est plus large que l'autre. Une fiche de type mise à la masse possède deux lames et une fourche de mise à la masse. La lame large ou la troisième fourche sont conçues pour assurer votre sécurité. Si la fiche fournie ne s'insère pas dans la prise murale, consultez un électricien pour le remplacement de la prise obsolète.
- 6 Protégez le cordon d'alimentation pour éviter qu'on ne marche dessus, ou qu'il ne soit pincé, en particulier au niveau des prises, des prises de courant et au point où il sort de l'appareil.

- 7 Utilisez seulement des accessoires spécifiés par le fabricant.
 - 8 Pour toute réparation, consultez un personnel de service qualifié. Des réparations sont requises lorsque l'appareil a été endommagé d'une façon ou d'une autre, par exemple lorsque le cordon d'alimentation est endommagé, si du liquide a été renversé ou si des objets sont tombés dans l'appareil, si l'appareil a été exposé à la pluie ou à l'humidité, s'il ne fonctionne pas normalement.
 - 9 Ne pas installer près de sources de chaleur telles que radiateurs, registres de chaleur, poêles ou d'autres appareils (y compris les amplificateurs) qui produisent de la chaleur.
 - 10 Débranchez cet appareil durant les orages ou lorsqu'il est inutilisé pendant de longues périodes.
- **Avertissement**
 - Tous les matériaux d'emballage tels que des sacs internes, colliers en plastique, films plastiques, et inserts en carton ne font pas partie de ce produit et doivent être jetés.
 - N'essayez pas de démonter l'appareil.
 - Utilisez uniquement une prise de courant et l'adaptateur secteur fourni avec l'appareil pour recharger votre SoundTab.
 - N'exposez pas l'appareil à l'humidité ou à l'eau.
 - Gardez l'appareil propre en l'essuyant avec un chiffon légèrement humide.
 - N'utilisez jamais le SoundTab en conduisant.
 - Si vous ressentez une gêne ou une douleur dans vos mains lorsque vous utilisez le SoundTab, veuillez cesser immédiatement de l'utiliser.
 - En cas de longues périodes d'utilisation, faites des pauses fréquentes.
 - Ne forcez jamais un connecteur dans un port de SoundTab. Si un connecteur et un port ne s'assemblent pas avec une force raisonnable, assurez-vous que le connecteur correspond au port et que vous l'avez positionné correctement dans le port.
 - Pour nettoyer l'écran, il suffit d'utiliser un chiffon doux et humide. N'utilisez pas d'alcool, solvant, aérosol ou de nettoyants abrasifs pour nettoyer votre SoundTab.
 - Le produit et l'adaptateur doivent être examinés périodiquement pour les conditions qui pourraient entraîner un risque d'incendie, de décharge électrique ou de blessure et, si c'est le cas, l'adaptateur ne doit pas être utilisé avant d'être réparé.
 - Utilisez le SoundTab dans un endroit où la température est comprise entre 0 et 35 °C (32 et 95 °F). Les températures basses ou élevées pourraient diminuer temporairement l'autonomie de la batterie ou causer un fonctionnement incorrect du SoundTab. Évitez les changements dramatiques de température ou de l'humidité lors de l'utilisation du SoundTab, car de la condensation pourrait se former sur ou dans SoundTab.
 - Rangez le SoundTab dans un endroit où la température est comprise entre 20 et 45 °C (40 et 113 °F). Ne laissez pas le SoundTab dans votre véhicule en stationnement, les températures dans ces conditions pouvant être excessives.
 - Lorsque vous utilisez le SoundTab ou en chargez la batterie, il est normal qu'il chauffe. L'extérieur du SoundTab fonctionne comme une surface de refroidissement qui transfère la chaleur de l'intérieur de l'appareil à l'air plus frais à l'extérieur.
 - La batterie rechargeable de SoundTab ne doit être remplacée que par le Service Hisense.
 - N'exposez pas la batterie ou les batteries installées à une chaleur excessive comme la lumière du soleil, le feu et d'autres sources de chaleur semblables.

- Si vous n'utilisez pas le SoundTab fréquemment, nous vous recommandons de charger et décharger complètement la batterie tous les trois mois afin d'en maximiser la durée de vie.
- Si vous n'utilisez pas le SoundTab fréquemment, nous recommandons de conserver le niveau de la batterie à environ 50 % afin d'en maximiser la durée de vie.
- Si le SoundTab n'a pas été utilisé pendant une longue période, la batterie pourrait être dans un mode de protection de décharge excessive et prendre plus de temps à charger.
- Ce périphérique est limité à une utilisation en intérieur lors de l'utilisation dans la bande de fréquence de 2,4 à 2,483 GHz.
- La fonction Wi-Fi et la fonction Bluetooth peuvent fonctionner en même temps, mais ne peuvent pas transmettre simultanément.
- Ne retirez ni n'insérez jamais la carte microSD avec le SoundTab allumé.
- Le fabricant n'est pas responsable des interférences radio ou télévision causées par des modifications non autorisées apportées à cet appareil. De telles modifications pourraient annuler le droit de l'utilisateur à utiliser cet appareil.



Table des matières

Contenu de l'emballage.....	2
Spécifications techniques du produit.....	3
Télécommande	4
Vue de la télécommande	4
Installation des piles dans la télécommande.....	4
Comprendre votre SoundTab	5
Effectuer les connexions.....	7
Connexion CC-5V (entrée d'alimentation)	7
Connexion HDMI	8
Carte MicroSD/TF	8
Connexion USB	8
Entrée audio.....	8
Réinitialiser	9
Informations de base	9
Utilisation de la navigation tactile	9
Allumer votre SoundTab pour la première fois	10
Déverrouiller l'écran	10
Écran d'accueil.....	10
Dépannage.....	13
SoundTab affiche message d'erreur de réseau ou de service	13
La réponse de l'écran tactile est lente ou incorrecte.....	13
SoundTab est figé ou une erreur grave s'affiche	13
SoundTab se chauffe.....	13
Annexe	14
Certification et conformité	14
Mentions légales	15
Avis sur les droits d'auteur et les marques commerciales.....	17

1 Contenu de l'emballage

Les éléments suivants sont inclus avec le SoundTab :

REMARQUE

- Les images figurant dans le Guide de démarrage rapide sont à titre indicatif seulement et peuvent différer du produit réel.

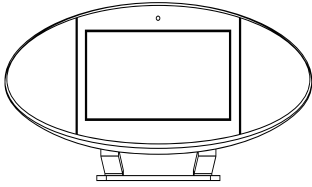

SoundTab

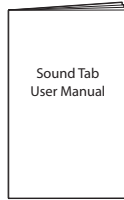

Manuel d'utilisation



Télécommande à infrarouge fournie (pile incluse)

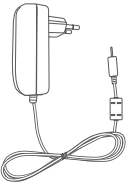

Adaptateur CC 5 V 2 A

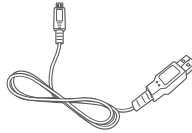

Câble micro-USB



Câble USB OTG

REMARQUE

- Cet adaptateur est seulement pour la référence, il peut varier dans différents pays.

2

Spécifications techniques du produit

Modèle		SoundTab		
Dimensions (mm)		326 × 110 × 160		
Poids (kg)		1,5 (avec l'emballage)		
Taille diagonale de l'écran (pouces)		7		
Résolution de l'écran		1024 × 600 (multipoint)		
Alimentation électrique	Batterie	Batterie Li de 3,7 V 3000 mAh		
	Adaptateur	Adaptateur CC de 5 V 2 A		
	Temps de charge	4-5 heures		
	Autonomie en veille	72 heures (Wi-Fi et Bluetooth éteints)		
	Temps de fonctionnement	Vidéo en streaming (volume par défaut)	3 heures	
		Musique en streaming (écran éteint)	7 heures	
Bluetooth en streaming (écran éteint)		6 heures		
Visualisation sur le Web en utilisant le Wi-Fi		4 heures		
Carte mémoire		Carte Micro SD/TF de 2 Go ~ 32 Go		
Conditions ambiantes		Température 0 °C ~ 40 °C Humidité 60 % ~ 80 % HR		

Formats de fichier pris en charge :

Audio	Format de lecture	MP3, WMA, FLAC, WAV, OGG, OGA, AAC, AMR, MIDI
Vidéo	Format de lecture	MPEG- 1 / 2, MPEG- 4, DIVX- 4 / 5 / 6, H. 2 6 4, H. 2 6 3, VC- 1, MJPEG, VP6 / 8
	Résolution max.	1920 × 1080P
Image		JPG, JPEG, GIF, BMP, PNG

REMARQUE

- L'aspect, les fonctionnalités et les spécifications sont sujets à des changements sans préavis.

3 Télécommande

• Vue de la télécommande

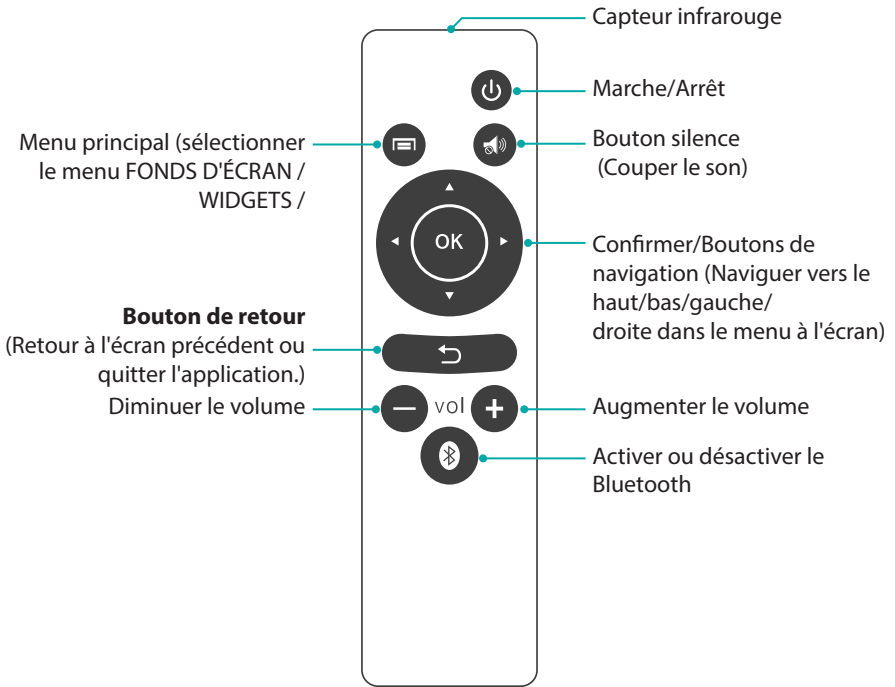

• Installation des piles dans la télécommande

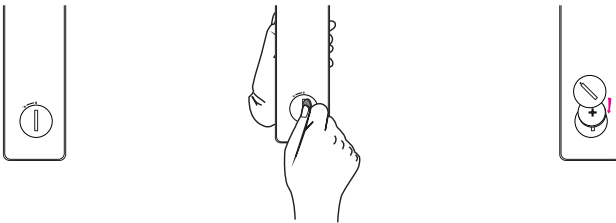

REMARQUE

- Les piles ne doivent pas être exposées à une chaleur intense, comme la lumière du soleil, le feu et d'autres sources de chaleur semblables.
- Retirez immédiatement les piles épuisées pour empêcher l'acide de s'écouler dans le compartiment à piles.
- Si vous n'avez pas l'intention d'utiliser la télécommande pendant une longue période de temps, enlevez les piles.
- Les produits chimiques qui peuvent s'écouler des piles pourraient entraîner une éruption cutanée. Si les piles fuient, nettoyez le compartiment à piles avec un chiffon. Si des produits chimiques touchent votre peau, lavez-vous immédiatement.
- Déposez ses piles usagées dans les lieux prévus à cet effet. Ne jetez pas les piles au feu.

4 Comprendre votre SoundTab

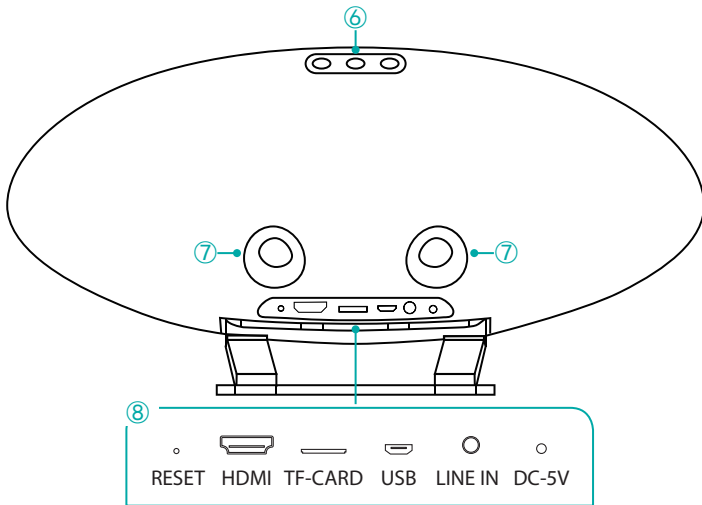
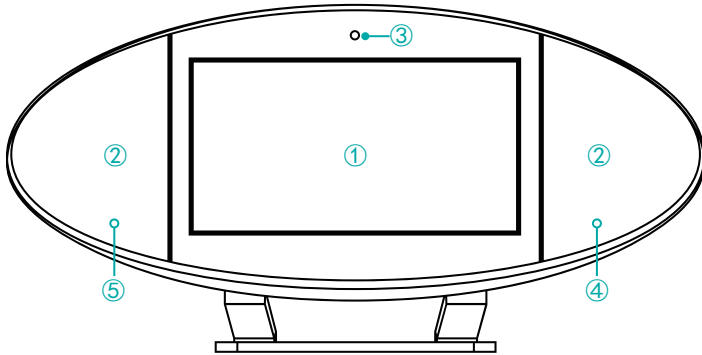

N°	Élément	Description	
1	Écran	Écran tactile multipoint de 7 pouces.	
2	Enceintes	Enceintes stéréo de 5 W.	
3	Caméra	Caméra frontale de 0,3 M	
4	Microphone		
5	Tête de récepteur IR (en option)	Reçoit des signaux à distance à partir de la télécommande. <input checked="" type="checkbox"/> REMARQUE Ne mettez rien à proximité du capteur, car son fonctionnement pourrait être affecté.	
6	⏻ Bouton marche/arrêt	Allumer : Appuyez pendant environ 5 secondes. Éteindre : Lorsque l'appareil est allumé, restez appuyé pendant 3 secondes. Le message « Voulez-vous éteindre ? » apparaît. Cliquez sur « OK ». Verrouiller l'écran : Appuyez sur le bouton marche/arrêt Déverrouiller l'écran : Appuyez sur le bouton marche/arrêt. L'écran sera le même lorsque vous démarrerez l'appareil. Faites glisser le bouton de déverrouillage à gauche pour déverrouiller l'écran. Ou appuyez sur la touche Menu de la télécommande IR pour déverrouiller.	
	Volume +	Appuyez pour augmenter le volume.	
	Volume -	Appuyez pour diminuer le volume.	
7	Aérations	A ne pas obstruer	
8	Port	RÉINITIALISER	RÉINITIALISER votre SoundTab.
		HDMI	Sortie via HDMI à d'autres appareils.
		Carte MicroSD/TF	Port micro-SD : Insérez la carte microSD (jusqu'à 32 Go).
		USB	Connectez à un câble Micro-USB. Connectez à un ordinateur, clavier, ainsi que d'autres dispositifs munis de port USB.
		ENTRÉE AUDIO	Installez de la musique à partir d'autres appareils.
		CC-5V	Entrée d'alimentation

5 Effectuer les connexions

• Connexion CC-5V (entrée d'alimentation)

Recharger votre SoundTab

Branchez le SoundTab dans une prise murale à l'aide de l'adaptateur secteur fourni avec les accessoires.

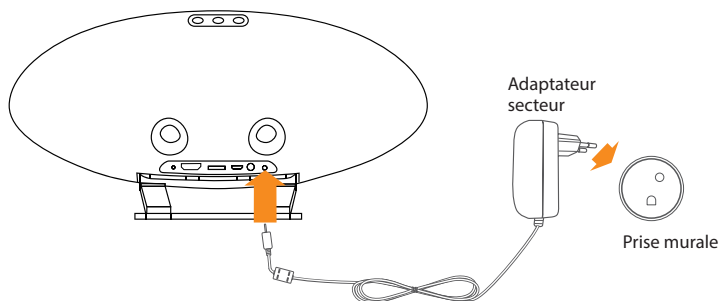

Gestion et recharge de la batterie intégrée

- L'icône de batterie sur l'écran indique le niveau ou l'état de charge de la batterie.
- Pour la première utilisation, veuillez recharger complètement l'appareil avec l'adaptateur CC fourni. Pour les 2 premières fois, il faudra environ 6 heures pour une recharge complète ; ensuite, il ne vous prendra que 3 à 4 heures pour le recharger complètement.
- Cet appareil est livré avec une Li-batterie intégrée et vous devez choisir notre adaptateur CC standard (sortie : CC 5 V, 2 A). Si vous chargez l'appareil lorsqu'il est éteint, l'icône batterie clignote. Si vous chargez l'appareil lorsqu'il est allumé, l'icône batterie en haut à droite est grise contenant un éclair . Quand l'appareil est complètement rechargé, l'icône devient blanche dans les 2 cas.

REMARQUE

- *Si vous n'avez pas l'intention d'utiliser l'appareil pendant une longue période, utilisez-le pour décharger complètement la batterie, puis rechargez-le complètement avant de le ranger afin d'en prolonger la durée de vie.*
- *Si le SoundTab s'arrête automatiquement en raison d'une faible charge, vous devrez patienter un peu pour le remettre en marche jusqu'à ce que la charge soit suffisante.*
- *Si le SoundTab fonctionne et se recharge en même temps, il faudra plus de temps pour une recharge complète.*
- *Si le SoundTab n'a pas assez de puissance, le système sera éteint automatiquement.*
- *Cet adaptateur est pour référence uniquement, il peut varier dans différents pays.*

● Connexion HDMI



Prend en charge les connexions numériques entre appareils AV compatibles HDMI tels que DVD, Blu-Ray, récepteur AV et les appareils numériques.

✓ REMARQUE

Pour connecter le SoundTab au port HDMI d'un téléviseur / projecteur / moniteur, il faut activer l'option HDMI dans le menu de réglage. Le câble HDMI 3.5 mm n'est pas fourni.

● Carte MicroSD/TF

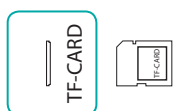

Insérez les contacts de la carte MicroSD/TF vers le bas dans le lecteur carte microSD du SoundTab.

Pour vérifier l'espace de la carte MicroSD/TF, accédez à Réglages > APPAREIL > Stockage.

● Connexion USB

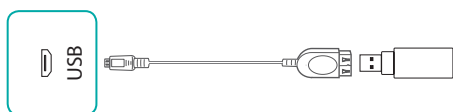

Connectez le SoundTab à un port USB en utilisant le câble USB OTG fourni avec vos accessoires.

● Entrée audio



Le SoundTab peut être utilisé en tant que lecteur acoustique externe d'autres appareils ; vous pouvez connecter l'entrée LAN du SoundTab à la prise d'entrée/sortie audio d'autres appareils.

(Veuillez utiliser le câble audio 3,5 mm, non fourni.)

● Réinitialiser



Redémarrage forcé de votre SoundTab.

6 Informations de base

● Utilisation de la navigation tactile

Appuyer une fois ou deux fois



Pour sélectionner une fonction ou une option, touchez rapidement l'écran.

Appuyez deux fois rapidement sur une option pour en faire apparaître plus de détails.

Appui prolongé



Touchez l'écran et maintenez-le pendant 2 secondes.

Dans beaucoup de situations, un appui prolongé permet d'ouvrir un menu.

Faire glisser



Touchez l'écran et faites glisser votre doigt vers un autre emplacement.

Appuyez et maintenez sur un objet et faites-le glisser vers un autre emplacement sur l'écran.

Tourner



Placez deux doigts sur l'écran avec environ un pouce de distance entre eux. Tournez-les dans le sens des aiguilles d'une montre ou dans le sens contraire.

Zoom



Placez deux doigts sur l'écran avec environ un pouce de distance entre eux. Pour effectuer un zoom arrière, faites-les glisser pour les réunir.

Pour effectuer un zoom avant, faites-les glisser pour les éloigner. Placez deux doigts sur l'écran avec environ un pouce de distance entre eux. Pour effectuer un zoom arrière, faites-les glisser pour les réunir.

Pour effectuer un zoom avant, faites-les glisser pour les éloigner.

● Allumer votre SoundTab pour la première fois

Pour commencer, allumez votre SoundTab en appuyant sur le bouton marche-arrêt jusqu'à ce que le logo Hisense Smart apparaisse. Après l'apparition de l'animation, suivez les instructions à l'écran pour configurer votre SoundTab.

- Glisser de haut en bas pour sélectionner la langue, puis appuyez sur l'icône.
- Se connecter à un réseau Wi-Fi. Appuyez sur un nom de réseau pour avoir plus de détails ou vous connecter et entrer un mot de passe si nécessaire.
- Lorsque vous y êtes invité, connectez-vous en utilisant l'adresse e-mail et le mot de passe de votre compte Google. Si vous n'en avez pas un, créez-en un.
- Sélectionnez vos services Google.
- Entrez votre nom.
- Sélectionnez votre fuseau horaire.

● Déverrouiller l'écran

Appuyez sur le bouton marche/arrêt. L'écran sera le même lorsque vous démarrez l'appareil. Faites glisser le bouton de déverrouillage à gauche pour déverrouiller l'écran. Ou appuyez sur la touche Menu de la télécommande IR pour déverrouiller.











● Écran d'accueil

Démarrez l'appareil et déverrouillez l'écran ; vous arriverez sur l'écran d'accueil.



Barre de notification et d'état

- En haut de l'écran, vous verrez des indicateurs qui vous informent sur l'état de votre SoundTab. Vous pouvez ouvrir la barre de notification ou les réglages rapides en appuyant sur la barre de notification ou d'état et en la faisant glisser vers le bas.
- Vous pouvez faire glisser vers le bas la barre en haut à droite pour consulter les notifications. Les notifications peuvent provenir du système, d'un jeu, d'une application comme E-mail, ou du lecteur de musique.
- Le tableau ci-dessous répertorie les icônes qui apparaissent le plus souvent dans la barre de notification ou d'état.

 Icône 	 Signification
 Alarme 	Une alarme est activée.
 Alerte 	Service de mise à jour/installation/activation de Google-Play.
 Bluetooth 	La fonction Bluetooth est activée
 Téléchargé 	Fichiers reçus
 Téléchargé 	Fichiers envoyés
 Calendrier 	Rappels de tâche.
 Musique 	L'application Music Play est en cours d'exécution.
 Mode silencieux 	Le mode silencieux est activé.
 Modem USB 	Le SoundTab s'est connecté à un ordinateur et le modem USB est activé.
 Wi-Fi 	Le SoundTab dispose d'une connexion Internet Wi-Fi. Plus de barres, plus forte la connexion.

Élargir l'écran d'accueil

L'écran d'accueil peut être élargi à l'extérieur de l'écran pour fournir assez d'espace aux utilisateurs pour plus d'applications, outils, etc. Appuyez sur la partie noire de l'écran d'accueil et faites glisser rapidement de droite à gauche. Vous obtiendrez 5 interfaces principales d'élargissement.

Gestion des icônes

- Dans l'écran d'accueil, vous pouvez déplacer les icônes comme vous le souhaitez : Appuyez sur le bouton Toutes les applications, ouvrez l'écran Toutes les applications, appuyez et maintenez une icône ou un widget et faites-le glisser lentement vers l'emplacement de votre choix. Cela facilitera la configuration de votre écran d'accueil.
- Dans le menu principal, appuyez sur une icône pendant un instant pour la mettre sur l'écran d'accueil.

- Dans l'écran d'accueil, supprimez des icônes d'applications ou des widgets : Appuyez sur une icône pendant un instant ; lorsque l'icône de suppression « X » s'affiche à gauche de l'écran, faites-y glisser l'icône ou le widget.

Menu de raccourcis

Appuyez sur la partie noire de l'écran d'accueil pendant un instant, vous pouvez sélectionner des fonds d'écran / widgets / réglages.

Bouton de retour

Appuyez sur ce bouton pour ouvrir l'écran précédent, même si c'était dans une application différente. Une fois que vous revenez à l'écran d'accueil, aucun autre historique ne sera disponible.

Bouton Accueil

Appuyez sur ce bouton de n'importe où sur votre SoundTab pour revenir à l'écran d'accueil. Si vous consultez l'écran d'accueil à gauche ou à droite, cela ouvrira l'écran d'accueil central.

Applications récentes

Appuyez sur ce bouton pour afficher les applications récemment utilisées. Appuyez sur une application pour l'utiliser à nouveau ou la quitter.

Menu principal

Appuyez sur le bouton Menu principal  pour accéder au menu principal. C'est d'ici que vous pourrez voir toutes vos applications, y compris celles téléchargées à partir de Google Play. Vous pouvez appuyer sur l'application pour l'ouvrir, faire glisser l'application ou un widget à l'écran d'accueil, ou acheter l'application à partir de Google Play Store.

7 Dépannage

Lorsqu'il semble y avoir un problème avec votre SoundTab, consultez les conseils ci-dessous pour une résolution. Si le problème ne peut pas encore être résolu, contactez le centre de service clientèle Hisense Electronics local ou un technicien professionnel.

● **Le SoundTab affiche un message d'erreur de réseau ou de service**

- Lorsque vous vous trouvez dans des endroits à faible signal, il se peut que votre SoundTab ne soit pas capable de se connecter. Essayez de vous déplacer vers d'autres endroits pour obtenir un signal plus fort.
- Si vous ne faites pas une réservation, certaines options ne peuvent pas être utilisées. Veuillez communiquer avec votre fournisseur de services pour plus de détails.

● **La réponse de l'écran tactile est lente ou incorrecte**

Si la réponse de l'écran tactile du SoundTab est incorrecte, veuillez essayer ce qui suit :

- Retirez le film de protection de l'écran tactile. Le film de protection peut empêcher la reconnaissance de saisie de l'appareil.
- Assurez-vous que vos doigts soient secs et propres avant de toucher l'écran tactile.
- Redémarrez le SoundTab pour effacer tous les bogues logiciels temporaires.
- Assurez-vous que le logiciel du SoundTab a été mis à niveau avec la dernière version.

● **Le SoundTab est figé ou une erreur grave s'affiche**

- Si le SoundTab est figé ou suspendu, vous devrez peut-être fermer l'application ou réinitialiser la tablette.
- Si le SoundTab est figé ou répond lentement, appuyez et maintenez le bouton de réinitialisation pendant 8 secondes pour réinitialiser la tablette.
- Si le problème persiste, restaurez les paramètres d'usine.

● **Le SoundTab chauffe**

Lorsque vous utilisez votre appareil pendant une longue période, le SoundTab peut devenir chaud au toucher. Ceci est normal et n'affectera pas la durée de vie ou les performances de l'appareil.



Annexe

Certification et conformité

● **Déclaration de conformité RoHS**

Conformité visant à minimiser l'impact sur l'environnement et prendre plus de responsabilités envers la terre où nous vivons, ce document doit servir de déclaration formelle que le MA-317 fabriqué par Hisense est conforme à la Directive 2011/65/UE du Parlement européen - RoHS (limitation de l'utilisation de certaines substances dangereuses) en ce qui concerne les substances suivantes :

- 1) Plomb (Pb)
- 2) Mercure (Hg)
- 3) Cadmium (Cd)
- 4) Chrome hexavalent (Cr (VI))
- 5) Polybromobiphényles (PBB)
- 6) Polybromodiphényléthers (PBDE)

(La conformité est attestée par une déclaration écrite de nos fournisseurs, assurant que tous les niveaux de contamination potentielle par des traces des substances énumérées ci-dessus sont en dessous du niveau maximum fixé par la directive 2011/65/UE, ou en sont exempts en raison de leur application.)

Le MA-317 fabriqué par Hisense répond aux exigences de la directive 2011/65/UE.

● **Certification CE**

Il est déclaré que le produit suivant :



Type de produit : TABLETTE

N° de modèle : MA-317

Conforme aux exigences essentielles de protection de la directive concernant les équipements terminaux de télécommunications et de radiocommunications (directive 1999/5/CE).

Cette déclaration s'applique à tous les produits fabriqués identiques aux échantillons soumis aux tests/évaluations.

L'évaluation de la conformité du produit avec les exigences de la directive concernant les équipements terminaux de télécommunications et de radiocommunications (directive 1999/5/CE) a été effectuée par Shenzhen NTEK Testing Technology, basée sur les normes suivantes :

Sécurité	EN60950-1:2006+A11:2009+A1:2010+A12:2011
EMC	EN 301 489-1 V1.9.2: 2011-09 EN 301 489-17 V2.2.1: 2012-09
Radio	EN 300 328 V1.7.1: 2006-10
Santé	EN 62479: 2010

Cette déclaration est la responsabilité du fabricant :

Hisense Corporation

218 Qianwangang Road, Qingdao Economic and Technology Development Zone,
Qingdao, Shandong, 266510, République populaire de Chine

Signataire autorisé de l'entreprise :

Wang Zhen

Nom en lettres moulées, poste dans l'entreprise

Qingdao, 25 août 2014



Place et date

Signature juridiquement valable

● Informations sur l'élimination et le recyclage

Le symbole signifie que, conformément aux lois et réglementations locales, votre produit doit être éliminé séparément des ordures ménagères. Quand ce produit atteint sa fin de vie, apportez-le à un point de collecte désigné par les autorités locales. Certains points de collecte acceptent les produits gratuitement. La collecte et le recyclage de votre produit au moment de son élimination aideront à préserver les ressources naturelles et à s'assurer que ce sera recyclé d'une manière qui protège la santé humaine et l'environnement.



Mentions légales

Le produit/appareil que vous avez acheté de Hisense Co., Ltd. ou sa société mère, ses sociétés affiliées ou filiales, ses successeurs et/ou ayants droit (ci-après dénommé « Hisense ») offre un accès direct à Internet via un ou plusieurs services de fournisseur internet (ci-après « Service Web »). Tous les contenus et services accessibles par l'intermédiaire de cet appareil appartiennent à Hisense Co., Ltd. (« Hisense » est parfois aussi appelé ici « nous ») ou à des tiers et sont protégés par des lois sur le droit d'auteur, droits des brevets, droits des marques et/ou autres lois sur la propriété intellectuelle. Ces contenus et services sont destinés à un

usage exclusivement personnel et non commercial. Vous ne pouvez pas utiliser ces contenus ou services d'une manière qui n'a pas été autorisée par le propriétaire du contenu ou fournisseur du service ou qui est interdite par la loi. Vous ne pouvez pas modifier, copier, republier, télécharger, poster, transmettre, traduire, vendre, créer des œuvres dérivées, exploiter ou distribuer de quelque manière que ce soit tout contenu ou service auquel vous avez accès grâce à cet appareil sauf dans la mesure permise par la loi applicable, ou tel qu'autorisé par écrit par Hisense.

VOUS RECONNAISSEZ ET ACCEPTEZ EXPRESSÉMENT QUE L'UTILISATION DE L'APPAREIL SE FAIT À VOS PROPRES RISQUES. DANS LA MESURE PERMISE PAR LA LOI, L'APPAREIL ET TOUS LES CONTENUS ET SERVICES SONT FOURNIS « TELS QUELS » SANS GARANTIE, CONDITION, MODALITÉ, DÉCLARATION OU ENGAGEMENT D'AUCUNE SORTE, EXPRESSE OU IMPLICITE. DANS LA MESURE PERMISE PAR LA LOI, HISENSE DÉCLINE EXPRESSÉMENT TOUTES GARANTIES, CONDITIONS, MODALITÉS, REPRÉSENTATIONS ET ENGAGEMENTS CONCERNANT L'APPAREIL ET TOUT CONTENU ET SERVICES, EXPLICITES OU IMPLICITES, Y COMPRIS, MAIS SANS S'Y LIMITER, LES GARANTIES DE QUALITÉ MARCHANDE, DE QUALITÉ SATISFAISANTE, D'ADÉQUATION À UN USAGE PARTICULIER, D'EXACTITUDE, DE JOUISSANCE PAISIBLE ET DE NON VIOLATION DES DROITS DE TIERS. DANS LA MESURE PERMISE PAR LA LOI, HISENSE NE GARANTIT PAS L'EXACTITUDE, LA VALIDITÉ, LA RAPIDITÉ, LA LÉGALITÉ OU L'EXHAUSTIVITÉ DE TOUT CONTENU OU SERVICE MIS À DISPOSITION PAR LE BIAIS DE L'APPAREIL ET NE GARANTIT PAS QUE L'APPAREIL, LE CONTENU OU LE SERVICE RÉPONDRA À VOS EXIGENCES, OU QUE L'UTILISATION DE L'APPAREIL OU DES SERVICES SERA ININTERROMPUE OU EXEMPTÉ D'ERREURS. DANS LA MESURE PERMISE PAR LA LOI, EN AUCUNE CIRCONSTANCE, Y COMPRIS LA NÉGLIGENCE, HISENSE NE SERA RESPONSABLE, QUE CE SOIT EN RAISON D'UN CONTRAT OU D'UN ACTE ILLICITE OU POUR TOUTE AUTRE CAUSE, POUR AUCUNE PERTE OU DOMMAGE, PERTE DE PROFIT, REVENU, INTÉRÊTS, AFFAIRE OU CORRUPTION DE DONNÉES, FRAIS D'AVOCAT, DÉPENSES, OU TOUTE AUTRE PERTE OU DOMMAGE INDIRECT, FORTUIT, SPÉCIAL OU CONSÉCUTIF DÉCOULANT DE, OU À L'OCCASION DE TOUTE INFORMATION CONTENUE DANS OU RÉSULTANT DE L'UTILISATION DE L'APPAREIL, OU TOUT CONTENU OU SERVICE ACCÉDÉ PAR VOUS OU UN TIERS, MÊME SI AVISÉ DE LA POSSIBILITÉ DE TELS DOMMAGES OU PERTES. SI LA LOI D'UNE CERTAINE JURIDICTION NE PERMET PAS À HISENSE D'EXCLURE LES GARANTIES CONTENUES DANS CE DOCUMENT, HISENSE EXCLURA LESDITES GARANTIES DANS LA MESURE MAXIMALE PERMISE PAR LA LOI.

Tous les contenus et services accessibles par l'intermédiaire de cet appareil peuvent être modifiés, suspendus, supprimés, terminés ou interrompus, ou l'accès peut être refusé ou désactivé à tout moment, sans préavis, et Hisense ne garantit pas la disponibilité continue du contenu ou service pendant une période donnée. Le contenu et les services sont transmis par le biais de réseaux et d'installations de transmission sur lesquels Hisense n'a aucun contrôle. Sans restreindre le caractère général du présent avis de non-responsabilité et dans la mesure permise par la loi, Hisense décline expressément toute responsabilité quant à la modification, l'interruption, la désactivation, le retrait ou la suspension d'un contenu ou service accessible par le biais de cet appareil. Hisense peut imposer des limites quant à l'utilisation, la désactivation, le retrait ou la suspension de tout contenu ou service mis à disposition par l'intermédiaire de cet appareil. Hisense peut imposer des limites quant à l'utilisation de ou l'accès à certains services ou types de contenu, en tout état de cause et ce, sans préavis ou obligation. Hisense n'est pas responsable du service à la clientèle associé au contenu et aux services tiers. Vous

devez accepter les conditions d'utilisation et la politique de confidentialité afin d'utiliser la plate-forme « Hisense Smart » sur votre tablette. Toutes les applications de la tablette sont sujettes à modification ou cessation avec ou sans préavis. Toute question ou demande de service portant sur les contenus ou les services doit être adressée directement aux fournisseurs d'applications et de services concernés.

L'emplacement du pays que vous avez identifié au cours du processus d'installation peut accorder accès à un certain contenu, publicité et services de tierces parties ou de Hisense. Le contenu et les sites tiers liés ne sont pas sous notre contrôle et nous n'avons pas examiné le contenu de ces sites web tiers, ni nous ne prétendons aucune responsabilité pour l'accès à, l'entretien, le contenu ou la qualité de ces applications ou sites web tiers. Vous reconnaissez et acceptez expressément que l'identification de votre pays et votre lien à un site ou application tierce est entièrement à vos propres risques, et il est de votre responsabilité de consulter et respecter les conditions d'utilisation et politiques de confidentialité applicables à tout site tiers. Vous comprenez et acceptez que, dans la mesure permise par la loi, Hisense ne doit en aucun cas être tenue responsable des pertes ou dommages directs, indirects, accessoires, spéciaux ou consécutifs, frais d'avocat, frais, ou toute autre perte ou dommage découlant de, ou à l'occasion de votre accès non autorisé au contenu tiers selon votre choix d'emplacement de pays ou autre.

Avis sur les droits d'auteur et les marques commerciales

Hisense et les logos connexes sont des marques déposées du Hisense Group au Canada, aux États-Unis, au Mexique et/ou dans d'autres pays. Toutes les autres marques commerciales appartiennent à leurs propriétaires respectifs. 2014 Hisense Co., Ltd. Tous droits réservés.

La marque Bluetooth® et ses logos sont des marques déposées appartenant à Bluetooth SIG, Inc.

Wi-Fi® est une marque déposée de la Wi-Fi Alliance.

Android, Google Play et autres marques sont des marques déposées de Google Inc.

Les captures d'écran et images des produits sont simulées et à des fins pédagogiques. Ils peuvent différer du produit réel et sont sujets à changement sans préavis. Le contenu affiché peut varier d'un contenu réel disponible, qui peut changer sans préavis.