

La platine (A) du mécanisme d'essuie-vitre a été modifiée.

Il est désormais nécessaire de déplacer légèrement la biellette (B) pour atteindre le point de fixation (C).

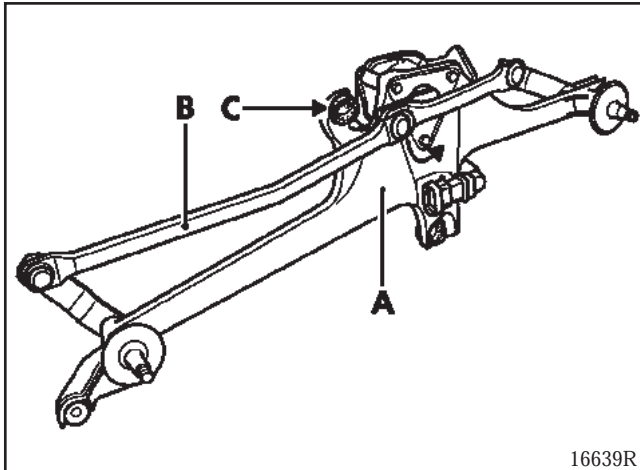

DEPOSE

S'assurer que le moteur d'essuie-vitre est à l'arrêt fixe.

Débrancher la batterie.

Repérer la position des porte-raclettes.

NOTA : deux repères constitués chacun de trois points alignés sont réalisés sur la partie inférieure de la sérigraphie du pare-brise. Ils permettent de reposer les porte-raclettes dans leur position de repos.

Capot moteur ouvert, déposer :

- les porte-raclettes à l'aide de l'outil **Elé. 1294-01**,
- la grille d'auvent et son joint.

Débrancher le connecteur (D).

Tourner le moteur à la main de façon à déplacer la biellette (B) pour accéder à l'écrou (C).

Déposer les vis et l'écrou de fixation du mécanisme.

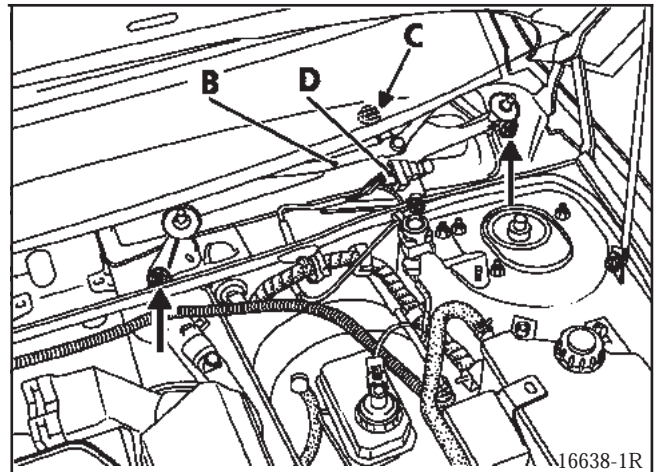

Dégager le mécanisme du point de fixation (C) et le déposer sans forcer sur le bas du pare-brise.

REPOSE

Pour faciliter la mise en place du mécanisme et de la fixation (C), tourner le moteur à la main de façon à déplacer la biellette (B).

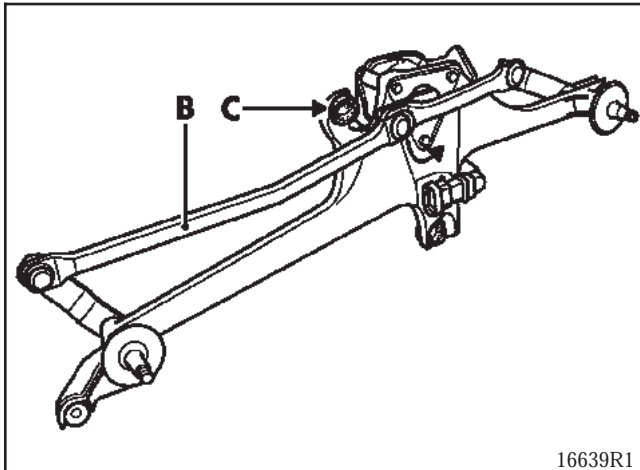

Repositionner le mécanisme sur le véhicule sans forcer sur le bas du pare-brise.

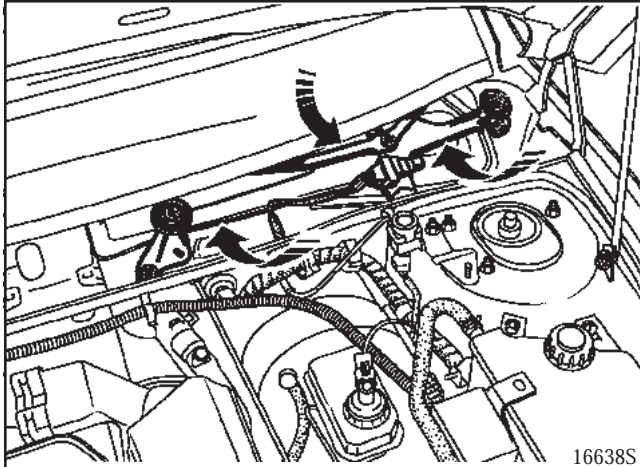

Fixer le mécanisme sur le véhicule.

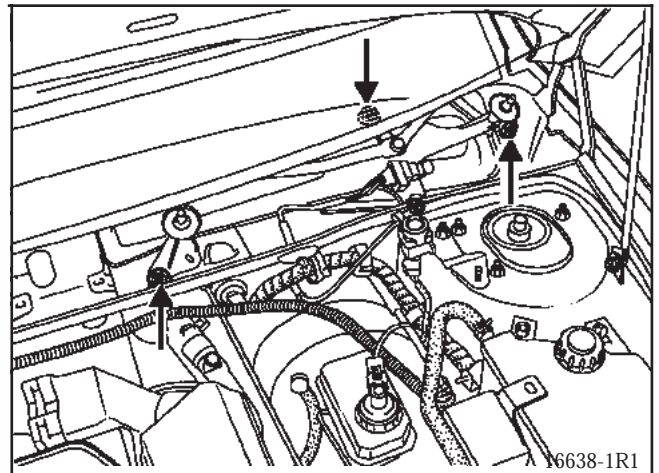

Rebrancher le connecteur électrique du moteur et la batterie.

Reposer la grille d'aévent et son joint après avoir rebranché le tuyau de lave-vitre.

Nettoyer les cannelures des axes des deux porte-raclettes à l'aide d'une brosse métallique.

ATTENTION : remettre le moteur d'essuie-vitre en position arrêt fixe avant de reposer les porte-raclettes.

Reposer les porte-raclettes en plaçant les balais sur les repères réalisés lors de la dépose.

Remettre des écrous neufs et les serrer au couple de **20 N.m (±15%)** à l'aide d'une clé dynamométrique.