

**Service Information****INTEGRABLE LAVE-VAISSELLE****ADG 8983/1 IX**

8542 983 29769

Last Modification: 01/12/09

LISTE DE PIECES	2
DONNEES TECHNIQUES	5
VUE ECLATEE	11
SCHEMA DE CIRCUITS	13
CHARTE PROGRAMME	14
LEGENDE DES TEXTES	15

This document is only intended for qualified technicians who are aware of the respective safety regulations.
Subject to modifications

LISTE DE PIECES

Pos No	12NC	Description
003 0	4812 440 11455	TRAVERSE INFERIEURE
004 0	4812 440 11463	BAC DE RECUP. RECUPERATION D'EAU
004 1	4812 401 18402	FIXATION BAC RECUPERATEUR
011 0	4812 505 18418	PIED REGLABLE
011 1	4812 528 98004	AXE DE REGLAGE PIED
011 2	4812 528 78032	PIED ARRIERE
011 3	4812 535 98054	ENGRENAGE PIED ARRIERE
011 4	4812 528 98001	ROULETTE PIED ARRIERE
022 0	4812 440 11477	PAROI
022 1	4812 440 11476	PAROI
024 0	4812 440 11468	PANNEAU ARRIERE
040 1	4812 417 18774	CHARNIERE G. DE PORTE
040 2	4812 417 18773	CHARNIERE D. DE PORTE
044 0	4812 492 38362	RESSORT DE PORTE
047 0	4812 404 48746	FREIN DE PORTE
047 1	4812 401 18707	BANDE DU FREIN DE PORTE
047 2	4812 404 68023	CROCHET DE RESSORT
053 0	4812 440 89138	PLINTHE (BL)
065 0	4812 466 48051	ISOLATION PHONIQUE DU TOP
103 0	4812 440 11465	PORTE PORTE
105 0	4812 404 48611	FIXATION PANNEAU DECOR
105 2	4812 505 68022	CLIP PANNEAU DECOR
120 0	4812 440 19456	CONTRE-PORTE INOX
120 1	4812 440 11454	TRAVERSE INF. PLINTHE
130 0	4812 417 58394	FERMETURE PORTE
131 0	4812 401 18416	CROCHET VERROU PORTE
175 3	4812 466 68867	TRAVERSE INF. G.OU D.
191 0	4812 466 68564	JOINT AVANT DE CUVE
192 0	4812 466 68467	JOINT INF. PORTE
241 0	4812 458 19249	PANIER SUPERIEUR
241 1	4812 458 19246	SUPPORT TASSES D.
241 2	4812 535 78081	PALIER VERRES
241 3	4812 528 88113	ROULETTE PANIER SUP. 4P.
241 6	4812 458 19251	SUPPORT VERRES
241 8	4812 466 68815	ENTRETOISE 2P.
242 0	4812 458 19248	PANIER INFERIEUR
242 1	4812 528 88112	ROULETTE PANIER INF. 8P.
242 6	4812 458 19252	D'ASSIETTES PL. ASSIETTES G.ESCAMOT.
242 7	4812 458 19253	D'ASSIETTES PL. ASSIETTES D.ESCAMOT.
243 0	4812 458 19276	PANIER SIMPLE GR. 10809
243 5	4812 310 38897	PANIER SIMPLE BAS (KIT)
243 6	4812 458 19296	GRILLE PANIER COUVERTS
261 0	4812 462 79831	CONDUITE TELESCOPIQUE
261 1	4812 462 79768	CAPUCHON ARRIERE GLISSIERE
261 2	4812 462 79904	CAPUCHON GLISSIERE
263 0	4819 520 18013	CAGE A BILLES
263 1	4812 310 48026	KIT SERVICE
265 0	4812 404 48917	POIGN. REGLABLE REGLABLE CPL.

Pos No	12NC	Description
265 2	4812 404 48918	POIGNEE DE PANIER SUP.
301 0	4812 453 73144	BANDEAU (INOX)
303 1	4812 460 38171	PLAQUE POIGNEE (INOX)
305 1	4819 502 18241	VIS EN PLASTIQUE TRAVERSE
305 2	4819 505 18191	ECROU PROFILE BANDEAU
305 6	4812 440 10739	TRAVERSE INF. (SIL-MET)
331 0	4812 413 59194	BOUTON (INOX)
332 0	4812 410 29323	POUSSOIR (INOX)
332 1	4812 410 29325	POUSSOIR (INOX)
332 3	4812 410 29322	POUSSOIR (INOX)
350 0	4812 276 58156	AFFICHEUR DISP. (DB)
350 1	4812 381 28083	HUBLLOT
350 2	4812 381 28082	GUIDE LUMIERE
350 3	4812 381 28084	GUIDE LUMIERE
350 6	4812 381 28093	GUIDE LUMIERE
400 0	4812 361 58428	MOTEUR LAVAGE CPL.
405 0	4812 360 18546	CORPS DE POMPE LowNoise Ascoll
405 1	4812 515 28107	JOINT DE LAVAGE
421 0	4812 121 18276	FILTRE ANTIPAR. ANTIPARASITES
430 0	4812 360 18558	POMPE DE VID. VIDANGE CPL.
430 1	4812 466 68689	JOINT POMPE DE VIDANGE
450 0	4812 259 28892	ELEM. CHAUFFANT 2,04 kW
480 0	4812 321 28432	FAISC.DE CABLES EBL
480 3	4812 401 18418	FOURREAU CABLAGE PORTE
490 0	4819 321 18136	CORDON SECTEUR 2 m
490 1	4812 321 28367	BORNIER D' ALIMENTATION
521 0	4812 214 79732	PLATINE CONTROL PROGRAMMATION (CB)
521 0	4812 218 38409	PLATINE CONTROL HiLa SAM
575 0	4812 281 28459	VANNE REGENER. ELECTRO
583 0	4812 271 28557	INTERRUPTEUR (OWI)
616 0	4812 281 18066	CONTACT ADOUCISSEUR
616 1	4812 271 58184	CONTACT PRODUIT DE RINCAGE
620 0	4812 218 38326	PLATINE PROGRAMMATION (UB)
621 0	4812 276 18495	INTERRUPTEUR M/A
623 0	4812 271 38489	INTERRUPTEUR DU FLOTTEUR
633 0	4812 271 38488	INTERRUPTEUR PORTE
680 0	4812 418 68371	ELECTRODOSEUR CPL.
680 1	4812 466 68495	JOINT ELECTRODOSEUR
680 3	4812 440 11209	ATTACHE LEVIER PRELAVAGE
681 1	4812 466 68497	JOINT ELECTRODOS. RINCAGE
681 2	4812 440 18975	PORTILLON PRELAVAGE
682 0	4812 466 68496	JOINT ELECTRODOS.LAVAGE
700 0	4812 530 29403	TUYAU D'ARRIVEE ACQUASTOP
700 0	4812 530 29427	TUYAU D'ARRIVEE 4,2 m
700 1	4812 480 48095	FILTRE AQUA STOP
700 2	4812 466 68628	JOINT AQUA STOP
701 1	4812 310 18153	BRIDE INF. DES TUYAUX
710 0	4812 418 68373	MONOBLOC
710 2	4812 310 38896	ECROU ADOUCISS. ADOUCISSEUR
710 3	4819 466 69562	JOINT ADOUCISSEUR
714 0	4812 462 79903	BOUCHON ADOUCISSEUR

Pos No	12NC	Description
716 0	4812 418 68368	DISTRIBUTEUR DEBITMETRE
716 1	4812 466 68475	JOINT DISTRIBUTEUR D'EAU
716 2	4812 462 78994	ECROU FIX. DISTRIB. D'EAU
717 0	4812 281 28461	SOUPAPE DIVERTER (MDV)
717 2	4812 528 98011	DISQUE DE DISTRIBUTION
717 3	4812 530 29121	JOINT MICRO-MOTEUR MDV
721 1	4812 360 68689	BRAS INFERIEUR COMPLET
722 0	4812 360 68687	BRAS INTERMEDIAIRE CPL.
722 2	4812 360 68688	BRAS +RACCORD 2 NIV.
723 0	4812 360 68691	DOUCHE GR.
723 3	4812 360 68692	BRAS SUPERIEUR GR.
726 1	4812 530 29331	TUBE ALIMENTATION BRAS SUP.
726 2	4812 505 18208	ECROU BRAS / DOUCHETTE
743 1	4812 530 28102	TUYAU TROP PLEIN
751 0	4812 418 18338	COLLECTEUR EAU
755 0	4812 530 29119	DURIT COUDEE POMPE/RESIST.
755 2	4812 530 48148	BAC COLLECTEUR TROP PLEIN
756 0	4812 360 58479	FLOTTEUR ANTI-DEBORDEMENT
761 0	4812 480 58122	FILTRE FOND DE CUVE
761 2	4812 418 18337	COUVERCLE TAMIS/BRAS INF.
761 3	4812 418 18341	RACCORD FILTRE / COLLECTEUR
761 4	4812 530 58141	JOINT TORIQUE
763 0	4812 480 58363	FILTRE PLASTIQUE
781 0	4812 530 29113	TUYAU VIDANGE
781 3	4812 281 28417	PORTILLON ANTI-RETOUR
783 6	4812 530 28796	DURIT ADOUCISS. /BAC
791 0	4812 532 68099	JOINT COLLECTEUR D'EAU
791 2	4812 530 58093	JOINT DISTRIBUTEUR
900 1	4812 310 28319	FIXATION (N.R.)
901 0	4812 401 18709	FIXATION TUYAU S10-16/9-C7W1
901 1	4812 401 18708	COLLIER 050,0
901 2	4812 401 18705	COLLIER 033,1
901 3	4812 401 18806	COLLIER 47,0 mm
901 5	4812 401 48588	COLLIER 028,6
901 8	4812 401 18711	FIXATION TUYAU 25-29
902 1	4812 466 78015	FIXATION DU TOP
902 2	4812 404 78241	SUPPORT TIGE
904 4	4812 462 79659	BOUCHON CONTRE- PORTE
910 1	4812 502 18394	VIS CONTRE-PORTE 3,5x17-H
910 2	4812 502 18363	VIS DE BANDEAU 4,0x12-H
910 3	4812 502 18527	VIS 4x15 T20
910 4	4812 502 18741	VIS M3,5x8-T15M
910 5	4812 502 18739	VIS 3,5x8 Tx15
910 7	4812 502 18397	VIS INOX A2 M 5X12
910 8	4812 502 18389	VIS 5x20 T20
964 1	4812 466 68573	JOINT SUP. DE CUVE AP:01/99
993 1	4812 466 78388	FEUILLE PARE-VAPEUR
993 2	4812 404 48753	CLEF PIED ARRIERE
993 5	4822 532 80216	ENTONNOIR A SEL

DONNEES TECHNIQUES

DIMENSIONS + POIDS

DIMENSIONS APPAREIL

HAUTEUR	82,0 cm - 87,0 cm
LARGEUR	59,7 cm
PROFONDEUR	55,5 cm
POIDS	50 kg

PANNEAUX D'HABILLAGE

EPAISSEUR	16 mm - 20 mm
LARGEUR	592 mm - 595 mm
HAUTEUR	515 mm - 600 mm
POIDS MAX.	5,5 kg
LONGUEUR MAX. DU PANNEAU D'HABILLAGE A PARTIR DU BAS DU PANNEAU AVANT	92 mm
HAUTEUR DE PLINTHE	93 mm

PLATINES ELECTRONIQUES

PLATINE SERVICE
VOIR LISTE DE PIECES
PLATINES

see on the boards itself

DLB	DIFFERE)	489912
UCB		747737
DATASET		747727
UCB DE BASE, NON PROGRAMME		4619 727 47651
UB		4619 724 86782

SEQUENCE DE PROGRAMMES

PROGRAMMES

VOIR CHARTE

SEQUENCE A1a - A2a - A3a - A5h - A8a - A9a

SEQUENCE DE PROGRAMMES ET DUREE

RINCAGE A FROID

CHRONO	40 °C
DELICAT	40 °C
ECO	50 °C

NORMALE

40 °C à 55 °C

INTENSIF

60 °C à 70 °C

CLASSES D' EFFICACITE

PROGRAMME DE REFERENCE A5h A A A

VOYANTS SECURITE

NIVEAU PRODUIT DE RINCAGE
NIVEAU DE SEL

OPTION

1/2 CHARGE ou HAUTE PRESSION (Multizone)
+
INDICATION DE TEMPS RESTANT
sani rinse

AFFICHAGE DU DEROULEMENT DE PROGRAMME

REMARQUE
- TOUS LES PROGRAMMES SERONT VERROUILLES
APRES LE DEPART
- IL EST POSSIBLE DE MODIFIER OU DE TERMINER
LE PROGRAMME EN APPUYANT SUR LE BOUTON
DEPART PENDANT PLUS DE 1,5 sec.
ET PERMET AU PROGRAMME, DES LA REMISE EN
FONCTIONNEMENT, DE REPRENDRE SUR LA
MEME POSITION OU IL SE TROUVAIT AU
- EXCEPTION
PHASE DE SECHAGE ENTRAINE DIRECTEMENT LA FIN DU PROGRAMME.

FIN

VOLUME D'EAU

volume at alternating spray system (same level when selected zone washing as in the normal programs)

EAU	volumes	niveau
REGENERATION	0,3 l	15 mm
RINÇAGE	1,0 l	68 mm
PRELAVAGE	3,9 l	124 mm
LAVAGE	3,2 l	122 mm
1er RINÇAGE INTERMED	3,2 l	120 mm
2er RINÇAGE INTERMED	3,2 l	120 mm
RINÇAGE FINAL	3,2 l	120 mm
SECURITE/ANTI-DEBORD	8,5 l	141 mm

MESURE DU NIVEAU D' EAU

ENLEVER LE FILTRE GROS TAMIS, POSITIONNER UN METRE DANS LE LOGEMENT (L'EXTREMITE DOIT TOUCHER LE FOND), RELEVER LA HAUTEUR DU NIVEAU D'EAU DANS LA CUVE.

VOLUME DES BACS MAX

PRELAVAGE	10 cm ³
LAVAGE	40 cm ³
DOSAGE PRODUIT DE RINCAGE	135 cm ³
DOSAGE SUIVANT REGLAGE	1 à 6 cm ³

ADOUCCISSEUR D'EAU

NIVEAU DE SEL	2 kg
VOLUME DE LA POT A RESINE	700 cm ³
NOMBRE DE CYCLE AVANT REGENERATION	300 cm ³

PRESSION D' EAU

PRESSION D'EAU D'ENTREE	0,3 - 10	bar
PRESSION DE POMPE DE JET		0,3 bar

VITESSE DE ROTATION

POMPE DE LAVAGE MOTEUR	2800 tr/min
MOTEUR DE VIDANGE	3000 tr/min
BRAS INFERIEUR	30 tr/min - 40 tr/min
BRAS SUPERIEUR	30 tr/min - 40 tr/min

DEBITS/ VOLUMES D'EAU

DEBITMETRE	208 Impuls./l	
POMPE DE LAVAGE	45 - 64	l/min
POMPE DE VIDANGE	16 l/min	
TAILLE MAXIMUM DE POMPE.	1,1 m	
ELECTROVANNE D' ENTREE	4,0 l/min	
BRAS INFERIEUR	~33 l/min	
BRAS SUPERIEUR	~27 l/min	
DESSUS DE BRAS DE DOUCHE/JET	~8 l/min	

ALIMENTATION

TENSION	220/ 240 V
FREQUENCE	50 Hz
PUISS. CONSOMMEE	2,2 kW
FUSIBLE	10 A

POMPE DE LAVAGE MOTEUR

TENSION	220/ 240 V
PUISS. CONSOMMEE	125 W
CONDENSATEUR	4 μ F
RESISTANCE	
BOBINAGE PRIMAIRE	79 Ω
COMMENCEZ A SÉNROULER	60 Ω

MOTEUR DE VIDANGE

TENSION	220/ 240 V
PUISS. CONSOMMEE	30 W
RESISTANCE	146 Ω

ELEMENT CHAUFFANT

1 Element system

TENSION	220/ 230 V
PUISS. CONSOMMEE	1,87/ 2,04 kW
RESISTANCE	24,5 Ω
VITESSE DE CHAUFFAGE	~2,0 $^{\circ}$ C/min
TEMPERATURE EN SURFACE	~115 $^{\circ}$ C
THERMOSTAT DE SECURITE AUTO-REARMABLE (TEMPERATURE D'EAU)	$^{\circ}$ C
FUSIBLE	

ELECTROVANNE D'ENTREE

TENSION	220/ 240 V
FREQUENCE	50/ 60 Hz
RESISTANCE	3,76 k Ω

ELECTROVANNE REGENERATION

TENSION	220/ 240 V
FREQUENCE	50/ 60 Hz
RESISTANCE	3,13 k Ω

ELECTROVANNE DIVERTER (EDV)

TENSION	220 V - 240 V
FREQUENCE	50/ 60 Hz
RESISTANCE	6,5 k Ω
SIGNAL (2 FOIS PAR ~13SEC)	(2x DANS ~13 sec.) 5.0 V

BOBINE ELECTRODOSEUR

TENSION	220/ 240 V
FREQUENCE	50/ 60 Hz
RESISTANCE	1,3 Ω

RELAIS REED

DEBIMETRE
CONTROLE NIVEAU SEL
CONTROLE PRODUIT DE RINCAGE

INTERRUPTEUR PRESENCE D' EAU (OWI)

SONDE DE TEMPERATURE (NOTICE CTN)

CTN

20 °C	58,1	kΩ
25 °C	47,1	kΩ
30 °C	38,2	kΩ
40 °C	25,4	kΩ
50 °C	17,2	kΩ
60 °C	11,8	kΩ
70 °C	8,3	kΩ
80 °C	6	kΩ
85 °C	4	kΩ

REGENERATION

VOLUMES 300 cm³
NOMBRE DE CYCLE AVANT REGENERATION SUIVANT LA DURETE DE L'EAU :
SUIVANT LA DURETE DE L'EAU
DURETE DE L'EAU 0 - 60 (53) 0 - 10,7 mmol/l | 0 - 107 °fH
CONSOMMATION DE SEL POUR CHAQUE REGENERATION ~77 g
NOMBRE DE CYCLES POSSIBLES AVEC 2 KG DE SEL ~26

REGLAGE DE DURETE D'EAU

*POUR CHANGER LA PROGRAMMATION DE DURETE D'EAU
PRESSEZ LA TOUCHE «MACHE/ARRET» POUR METTRE EN MARCHE.
SELECTIONNER LE PROGRAMME 2
APPUYEZ PENDANT 5 SECONDES SUR LA TOUCHE «DEPART» JUSQU'A CE QUE LE «VOYANT DEPART»
CLIGNOTE.
LE REGLAGE SE FAIT PAR LE NOMBRE DE CLIGNOTEMENTS OU SUR AFFICHEUR A CRISTAUX LIQUIDES
CHAQUE FOIS QUE VOUS APPUYEZ SUR LA TOUCHE «DEPART» LA VALEUR DE LA DURETE D'EAU AUG-
MENTE. APRES AVOIR ATTEINT LE CHIFFRE 7, LE CYCLE RECOMMENCE A 1.
POUR SAUVEGARDER LE REGLAGE ET POUR SORTIR APPUYEZ DE NOUVEAU SUR LA TOUCHE
MACHE/ARRET*

DURETE DE L'EAU

Classe de dureté d'eau	Degrés français °fH	mmol/l	Nombre de clignotements suivant la dureté ou sur affiche
1 doux	0 - 9	0 - 0.9	1 x
1 - 2 doux/ moyen	10 - 18	1 - 1.8	2 x
2 moyen	19 - 27	1.9 - 2.7	3 x
3 moyen/ dur	28 - 37	2.8 - 3.7	4 x (départ usine)
4 dur	38 - 50	3.8 - 5.0	5 x
4 très dur	51 - 63	5.1 - 6.3	6 x
4 extrêmement dur	64 - 107	6.4 - 10.7	7 x

VUE ECLATEE

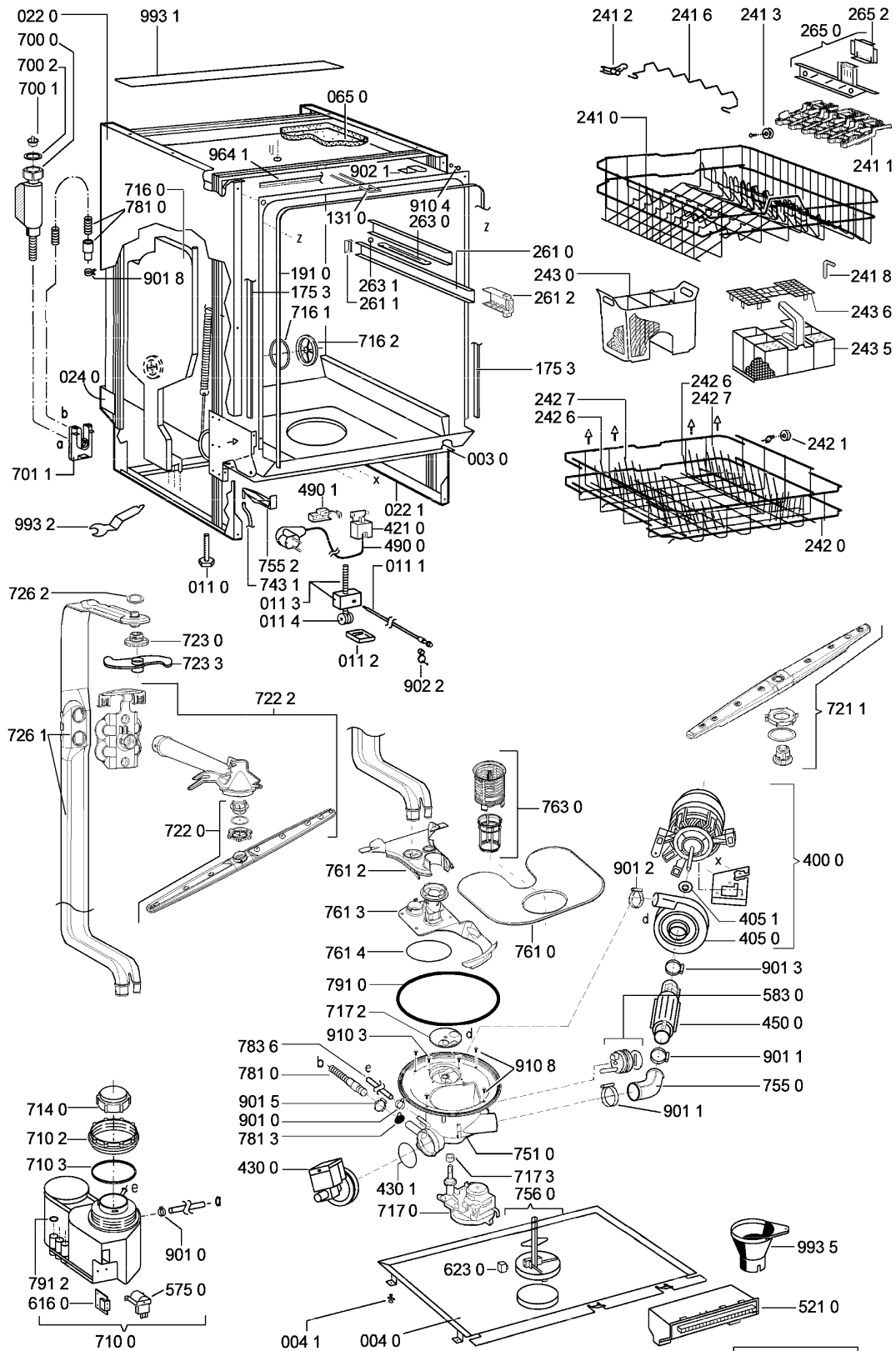

VUE ECLATEE

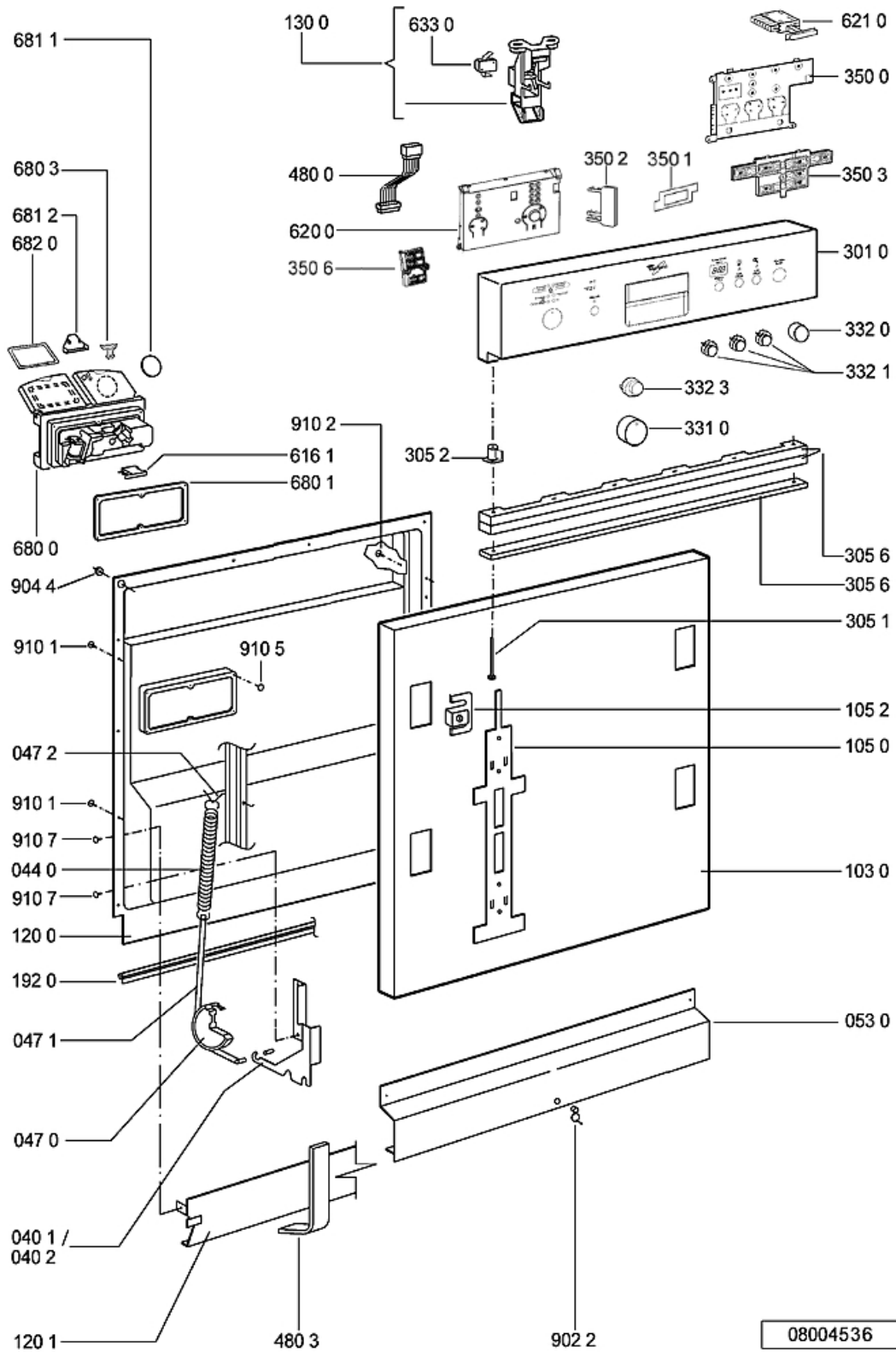

SCHEMA DE CIRCUITS

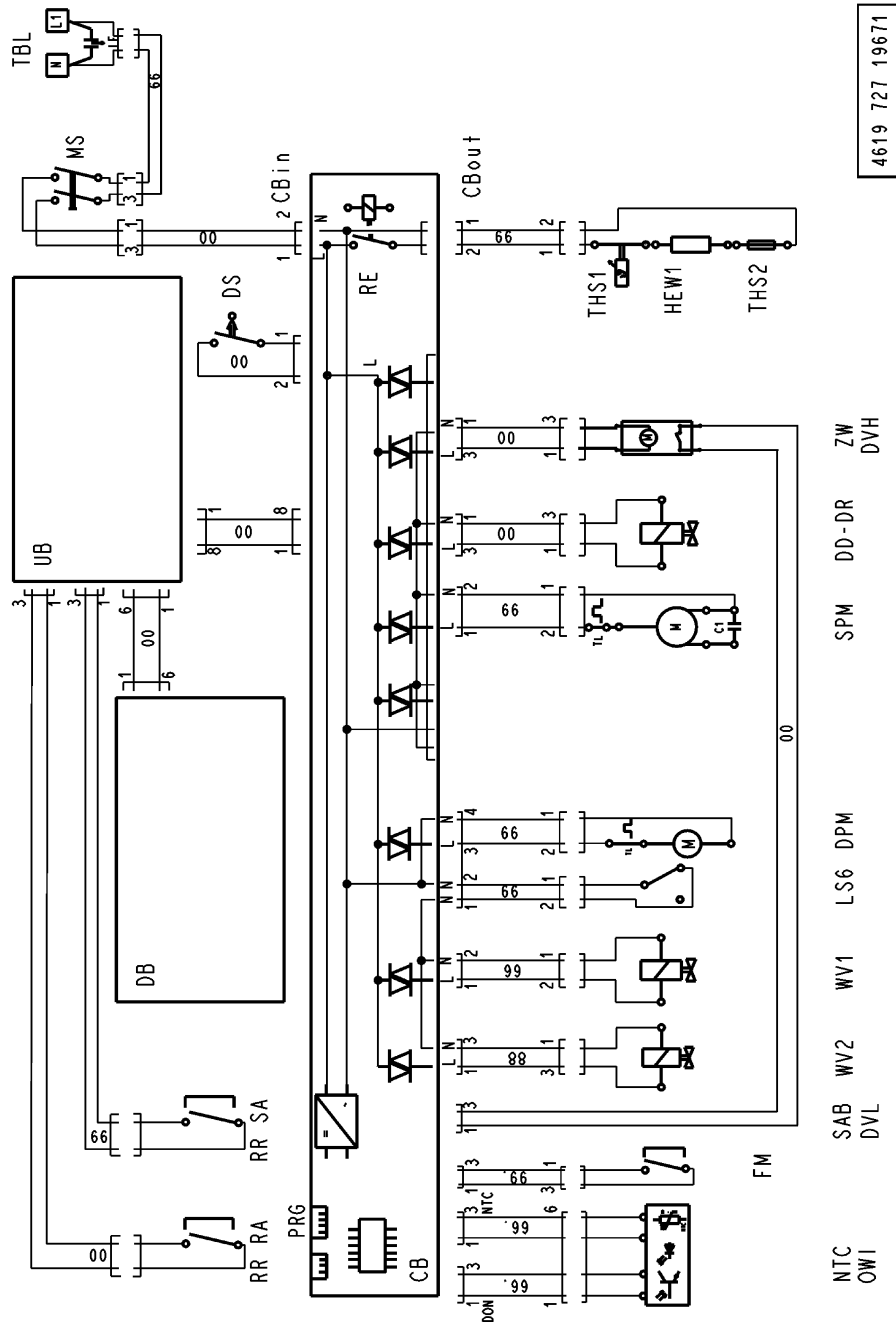

LEGENDE DES TEXTES

PROCEDURE GENERALE DU PROGRAMME TEST: POINT

Mettre en marche l'appareil. Si il n'y a pas de défaut, effectuer les opérations suivantes:

1. Lancer le programme test
Si un défaut est signalé, retirer la plinthe afin de rendre accessible les points de mesures sur la platine de contrôle (CB).
2. Vérifier les composants.
Déconnecter le composant défectueux de la platine de contrôle et vérifier la valeur ohmique du composant à l'aide d'un ohmmètre depuis le connecteur.
Si la valeur ohmique n'est pas correcte, vérifier le câblage puis la valeur ohmique du composant sans le câblage.
3. Visiblement vérifier le tableau de commande (CB).
4. A la fin de la réparation, relancer toujours le programme test passif et le programme test actif après avoir annulé le défaut pour voir si le problème a été résolu.

Attention:

Lors de mesures sur les points (T0, T1, T2, T3, T4) de la platine de contrôle, faire attention aux courts-circuits car ceux-ci peuvent endommager la platine de contrôle.

Les Défautes qui surviennent pendant le déroulement d'un cycle sont mémorisés et indiqués par le clignotement de la LED "Départ".

L'échec sera indiqué et peut être relaté à la table d'échec.

Pour annuler les défauts, vous devez appuyer sur la touche « Départ » pendant plus de 1,5 secondes.

Les défauts : F1 (CTN défectueuse),
F2 (Fuite d'eau),
F9 (Entrée d'eau en continue dans la cuve),

s'ils existent sont détectés et indiqués immédiatement après avoir appuyé sur la touche "Départ".

Il faut donc que ces défauts soient solutionnés avant de lancer le programme test actif.

Si ces 3 types de défauts ne sont pas résolus, le programme test actif ne pourra pas être lancé.

Pour tester les tensions, le voltmètre doit être brancher en parallèle sur le composant (le composant doit être connecté). Si le composant est déconnecté, alors le voltage de la platine électroniques (CB) est réduit.

Une fois un programme validé par la touche "Départ", il est mémorisé même si l'appareil est mis hors tension. La seule façon pour annuler un programme, est d'appuyer sur la touche "Départ" pendant plus de 1,5 secondes.

Attention: Sur les nouvelles platines électroniques Service, lors du premier lancement du programme test, il n'y a pas de rinçage de bac. Il peut donc y avoir un risque de débordement dans le cas ou l'appareil n'est pas vide. Par contre, lors du lancement du programme test une seconde fois, le programme commence par un rinçage de bac puisqu'il y a eu une régénération à la fin du cycle précédent.

4619 724 43901-3

LEGENDE DES TEXTES

EXPLICATION DES CODES DEFAUTS

F0. Sonde détection de salissure

Le défaut n'apparaîtra pas pour l'utilisateur. Les programmes finiront même si il y a un défaut. Le défaut est indiqué seulement pendant le programme test actif après 10 – 30 secondes. Le programme test actif se terminera même si il y a un défaut.

Si le défaut apparaît pendant le déroulement d'un programme, la machine choisira toujours la plus haute consommation (le lavage le plus efficace)

- Pas ou mauvaise sortie de la sonde
- Résultats de mesure non corrects

Raisons:

- Défaut électronique de la sonde
- La partie optique de la sonde est défectueuse
- Sonde très sale (salissure en suspension fixée sur l'optique)
- Connexion entre la sonde et la platine de contrôle (CB) coupée

Attention: le code défaut ne sera pas mémorisé

F1. CTN défectueuse

La température est en dehors des valeurs normales comprise entre - 3 °C et + 85 °C.

- La température de l'eau est supérieure à 85°C (le relais de chauffage sur la platine est défectueux).
- La CTN est défectueuse.
- La température ambiante est inférieure à - 3°C. Dans ce cas mettre un peu d'eau chaude dans l'appareil avant de lancer un programme.

F2. Fuite d'eau

- Il y a de l'eau dans le bac anti-fuite placé au dessous du châssis.

Le flotteur (LS6) désactive l'électrovanne d'entrée d'eau (WV1) et l'électronique active la pompe de vidange (DPM) jusqu'à ce que l'indicateur de présence d'eau (W1) passe de l'état haut à l'état bas.

F3. Système chauffant est défectueux

Indication du défaut après 25 minutes. (1ère vérification après 5 minutes puis 2 nouvelles vérifications ont lieu avant que le défaut soit indiqué).

- Vitesse de chauffage trop lente < 1.5 °C en 10 min.).
- L'élément chauffant (HEW) défaillant.
- Relais de chauffage sur la platine de contrôle (RE2) défectueux.
- CTN - variation de la résistance.

F4. Système de vidange défaillant

La pompe de vidange démarre et après 4 min. l'indicateur de présence d'eau (WI) est toujours à l'état haut.

- La pompe de vidange (DPM) est défectueuse
- Le siphon est bouché
- Platine de contrôle est défectueuse
- OWI-Défectueux

LEGENDE DES TEXTES

F6. Robinet d'eau fermé

L'électrovanne d'entrée d'eau (WV1) est alimentée mais le débitmètre (FM) n'envoie pas d'impulsion ou moins de 10 impulsions toutes les 10 secondes et l'indicateur de présence d'eau (WI) est à l'état bas.

- Robinet d'arrivée d'eau est fermée.
- L'entrée du tuyau est bouchée
- L'électrovanne d'entrée d'eau (WV1) est défectueuse
- Le débitmètre (FM) est défectueux

F7. Débitmètre défectueux

L'électrovanne d'entrée d'eau (WV1) est alimentée et l'indicateur de niveau d'eau (WI) est à l'état haut.

- Le débitmètre (FM) n'envoie pas assez d'impulsions (moins de 10 impulsions en 10 secondes)
- Robinet d'arrivée d'eau est fermée.
- L'électrovanne d'entrée d'eau (WV1) est défectueuse.
- Le débitmètre (FM) est défectueux.

F8. Niveau d'eau incorrect dans la cuve

WI (Indicateur de présence d'eau mécanique) : Défaut contrôlé seulement en phase de lavage, est affiché si l'indicateur bascule en état bas plus de 20 fois en 2 minutes.

OWI (Indicateur de présence d'eau Optique) : Si après le remplissage, la platine de contrôle ne reçoit pas le signal en provenance de l'OWI, l'alimentation électrique des composants est coupée pour 5 Sec. puis, rétablie. Si le signal est toujours absent, le défaut F8 apparaît. Si au contraire, le signal est présent, le niveau d'eau est amené à 6 litres et les composants électriques sont à nouveau alimentés. En présence d'un nouveau manque de signal, le défaut F8 est à nouveau affiché.

- L'indicateur de présence d'eau défectueux (WI ou OWI). Il doit basculer à environ 1 litre.
- Les filtres sont bouchés
- Présence de mousse dans la cuve
- Le bouchon du pot à sel est ouvert et le pot à sel est rempli d'eau de lavage.
- La pression d'eau délivrée par la pompe de cyclage (SPM) n'est pas stable.

F9. Entrée d'eau en continue dans la cuve

L'électrovanne (WV 1) est fermée, l'indicateur de présence d'eau (WI) est à l'état 1, le débitmètre envoie plus de 10 impulsions en 10 secondes.

- Blocage mécanique de l'électrovanne d'arrivée d'eau (WV1) en position ouverte.
- Le Triac (CB) de l'électrovanne est en court circuit.

Sécurité : L'intervalle 30 sec. la pompe qui draine sur/20 sec. la pompe qui draine de.

Les échecs suivants seront seulement indiqués, quand la pièce pertinente est installée.

LEGENDE DES TEXTES

FA. OWI-Défectueux

Si le débitmètre détecte une entrée d'eau de 3.4l dans la cuve ET que l'OWI ne détecte pas cette eau vérifier :

- Que la lentille est propre. Automatiquement une entrée d'eau est faite pour 10 Sec suivie d'une vidange de 10 Sec.
- Si après si après cela, toujours aucun signal alors qu'il y a de l'eau dans la cuve, l'appareil affiche le défaut FA.

FB. MDV-Défectueux

Condition d'Echec:

- L'eau entre dans la cuve, après 15 sec. l'OWI bascule. Après 120 sec. si aucun signal du MDV n'arrive à la platine de contrôle. l'appareil affiche le défaut FB.

Vérifier:

- La bonne rotation alternativement du bras inférieur et du bras supérieur. (approximativement toute les 30sec.)
- Est-ce que le disque de distribution du moteur est bloqué? Si oui, le dégager.
- Est-ce que le 230V en provenance de la platine (via ZW) alimente MDV? Si non, changer la platine de contrôle.

Comment faire la vérification :

- *Commencer le programme test.*
- *30 sec. après le début de l'entrée d'eau, alimentation en 230V de MDV pour approximativement 20 sec. via ZW de CB.*
- *Valeur Ohmique de MDV devrait être approximativement 6,3 K Ω*
- *Vérifier l'alimentation de MDV (5V) via SAB de CB.*

FC. ASA-Défectueux

(uniquement en cours de programme test actif)

Condition d'Echec:

L'électronique détecte une résistivité importante dans le pot de résines.

Vérifier:

La connectique entre les électrodes du pot de résines et la platine WHS.
La connectique entre la platine de contrôle et la platine WHS.

Pour détecter les pannes au niveau du pot à sel, du liquide de rinçage, de l'électrovanne du bras intermédiaire, il faut se reporter au programme test actif.

LEGENDE DES TEXTES

PROGRAMME TEST

Lorsque vous intervenez sur un appareil dont la LED "Départ" clignote, cela signifie qu'un défaut a été détecté et mémorisé (exception faite d'un défaut arrivée d'eau fermée qui ne sera pas mémorisé), lancez donc le programme test passif sans annuler le défaut de façon à le visualiser sur l'afficheur ou sur les LEDs de déroulement de programme.

Avec le programme test passif, vous pouvez vérifier toutes les LEDs et boutons. Si il n'y a pas de défaut le programme test passif se déroule normalement.

1. PROCEDURE DE DEMARRAGE

Lancer le programme test passif si aucun défaut n'a été détecté

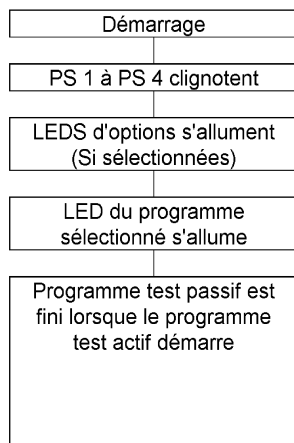

1. Choisir la position de programme 1.
2. Mettre le sélecteur sur OFF
3. Appuyer sur la touche "Départ"
4. Tourner Sur l'appareil avoir de calmes le bouton de début.
5. Arrêter d'appuyer sur la touche "Départ" quand la LED de cette touche clignote.
6. Tester toutes les LEDs en tournant le sélecteur et revenir sur le 1^{er} programme.
7. Passer au programme test actif en appuyant sur la touche "Départ"
8. Les défauts sont affichés (si ils n'ont pas été annulés avant le lancement du programme test).
9. Réparer le défaut détecté.
10. Annuler le défaut en appuyant 1,5 secondes sur la touche "Départ".
11. Lancer de nouveau le programme test actif afin de vérifier si le défaut a bien été annulé.

LEDs d'indication de déroulement de programme

PS 1	1. LED Rinçage.		
PS 2	2. LED Lavage		
	Rinçage intermédiaire		
	Rinçage final		
PS 3	3. LED Séchage		
PS 4	4. LED Fin	Elle s'éteint dès qu'une touche est sélectionnée	Elle s'éteint automatiquement 30 min après la fin du programme

Attention:

Si vous ne pouvez pas démarrer le programme test actif (Touche "Départ" ne clignote pas), l'un des défauts suivants a été détecté : F1, F2 ou F9.

Quand ces défauts ne sont pas résolus, le programme test passif et le programme test actif ne démarre pas. Après avoir solutionné l'un des défauts vous devez annuler le défaut.

LEGENDE DES TEXTES

PROGRAMME TEST ACTIF

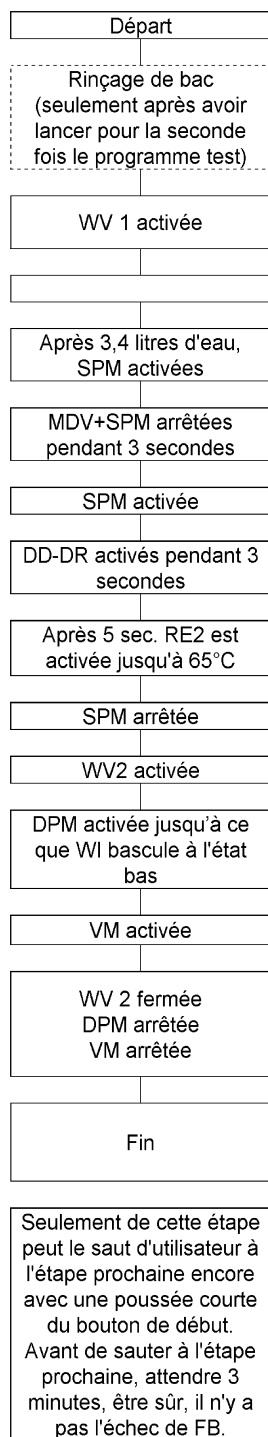

Remarques

Le programme test actif s'arrête à l'endroit où il détecte une anomalie sinon il continue son cycle jusqu'à la fin.

Pour sortir du programme test appuyer sur la touche "Départ" pendant plus de 1,5 secondes.

Les LEDs de niveaux de sel ou de produit de rinçage sont des alarmes mais ne bloquent pas le déroulement d'un cycle. Le fonctionnement de l'électrovanne d'alimentation du bras intermédiaire se contrôle visuellement. Son mauvais

fonctionnement est visible par une variation de la pression de l'eau

Remarques En coupant le commutateur principal ou interrompre le principal, pendant le programme d'examen court, alors l'alternance des changements de bras de pulvérisation dans le programme d'examen de 30/30 sec. au rythme du principal lave 5/3 min.

Important. Partir le programme d'examen est possible en faisant une brisure par le client (Pousser le bouton de début pour plus que 1,5 sec.) Après avoir fini le programme d'examen (Termine MENE brille et/ou Commence MENE saute) alors l'appareil doit être coupé.

Si ceci n'est pas fait, alors le prochain principal laver se sera fait avec la fréquence du sec de ~30/30 de Programme d'Examen de Service. au lieu de 3/5 min.













Attention:

Si vous ne pouvez pas démarrer le programme test (Touche "Départ" ne clignote pas), l'un des défauts suivants est déjà détecté : F1, F2 ou F9.

Quand ces défauts ne sont pas résolus avant, le programme test ne démarre pas. Après avoir solutionné l'un des défauts vous devez annuler le défaut.

LEGENDE DES TEXTES

Visualisation des codes défauts: POINT POINT avec afficheur 7 segments a 2/3 chiffres et sans afficheur

Alarmé / Défaut	L'indication dans le programme test quand un défaut apparaît.	
	Avec et sans afficheur de 7 segments	Afficheur 7 segments a 2/3 chiffres
F1 CTN- Défectueuse	 1 x Clignote 1s Pause 1 x Clignote.....	F1
F2 Fuite d'eau	 2 x Clignote 1s Pause 2 x Clignote.....	F2
F3 Système de chauffage défectueux	 3 x Clignote 1s Pause 3 x Clignote.....	F3
F4 Vidange défectueuse	 4 x Clignote 1s Pause 4 x Clignote.....	F4
F6 Robinet d'arrivée d'eau fermé	 6 x Clignote 1s Pause 6 x Clignote.....	F6
F7 Débitmètre défectueux	 7 x Clignote 1s Pause 7 x Clignote.....	F7
F8 Niveau d'eau défectueux	 8 x Clignote 1s Pause 8 x Clignote.....	F8
F9 Entrée d'eau continue	START  9 x Clignote 1s Pause 9 x Clignote.....	F9
F0 Sonde détection salissure défectueuse	START  10 x Clignote 1s Pause 10 x Clignote....	F0
FA OWI-Défectueux	START  11 x Clignote 1s Pause 11 x Clignote....	FA
FB MDV-Défectueux	START  12 x Clignote 1s Pause 12 x Clignote....	FB
FC ASA-Défectueux	START  13 x Clignote 1s Pause 13 x Clignote....	FC

 LED Clignote

Le code défaut « Bras bloqué » (F5) n'est pas présent sur la gamme POINT.